

PRZEDSIĘBIORSTWO PROJEKTOWO - BUDOWLANE STRUKTON ARCH. JAKUB DĄBROWSKI
40-759 KATOWICE, UL. OGRODOWA 24
tel./fax.: (0-32) 202-20-80, kom.: 0-601-470-380
e-mail: strukton@strukton.pl
www: strukton.pl

SPECYFIKACJA TECHNICZNA WYKONANIA I ODBIORU ROBÓT BUDOWLANYCH

Obiekt	Budynek administracyjno-biurowy C - drzwi przeciwpożarowe
Adres	Kompleks budynków KWP Katowice Katowice, ul. Lompy 19 Działki ewidencyjne: Dz. nr 22/2, obr. 0002, k.m. 64,
Użytkownik	KWP Katowice
Inwestor	Komenda Wojewódzka Policji w Katowicach Katowice, ul. Lompy 19
Branża	Budowlana i instalacje elektryczne

Opracował: mgr inż. arch. Jakub Dąbrowski
upr. bud. Nr 382/90

Katowice, lipiec 2017 r.

Prawa autorskie należą do PPB STRUKTON. Wykorzystywanie i kopiowanie wymaga zgody.

ZAWARTOŚĆ OPRACOWANIA

ST I. WYMAGANIA OGÓLNE

ST I. 01 Kod CPV 45000000-7 Roboty budowlane -----

ST II. BRANŻA BUDOWLANA

ST II. 01 Kod CPV 45100000-8 Roboty przygotowawcze -----

ST II. 04 Kod CPV 45262520-2 Roboty murowe -----

ST II. 05 Kod CPV 45421160-3 Instalowanie
wytworów metalowych -----

ST II. 06 Kod CPV 45421100-5 Instalowanie drzwi i okien
i podobnych elementów -----

ST III. BRANŻA INSTALACJI ELEKTRYCZNYCH

ST III. 01 Kod CPV 4531000-3 Instalacje elektryczne -----

ST I. ROBOTY OGÓLNO-BUDOWLANE

ST I.01 - WYMAGANIA OGÓLNE ROBOTY BUDOWLANE (CPV 45000000-7)

1. WSTĘP

1.1. Przedmiot Specyfikacji Technicznej

Specyfikacja Techniczna Wykonania i Odbioru Robot ST 00.01 „Wymagania Ogólne” zawiera informacje oraz wymagania wspólne dotyczące wykonania i odbioru robot, które zostaną zrealizowane w ramach zadania „Projekt budowlano - wykonawczy montażu drzwi przeciwpożarowych w budynku biurowym C” w Katowicach ul. Lompy 19.

Roboty polegają na montażu drzwi, poprzez:

- demontaż istniejących drzwi;
- budowa ścianek działowych REI 60 na profilach drzwiowych;
- montaż w otworach drzwi przeciwpożarowych wg zestawienia;
- naprawa i wykończenie płaszczyzn wewnętrznych ścianek z drzwiami.

1.2. Stosowanie zapisów Specyfikacji Technicznej

1.2.1. Zakres stosowania Specyfikacji Technicznej

Specyfikację Techniczną, jako część dokumentów przetargowych i kontraktowych należy odczytywać i rozumieć (zgodnie z Rozporządzeniem Ministra Infrastruktury z dnia 2 września 2004 r. w sprawie szczegółowego zakresu i formy dokumentacji projektowej, specyfikacji technicznych wykonania i odbioru robot budowlanych oraz programu funkcjonalno-użytkowego, Dz. U. 2004 nr 202 poz. 2072) jako zbiory wymagań, które są niezbędne do określenia standardu i jakości wykonania robot (w zakresie sposobu wykonania robot budowlanych, właściwości wyrobów budowlanych, oraz oceny prawidłowości ich wykonania) w odniesieniu do zlecenia wykonania robót opisanych w punkcie 1.1.

Niniejsza Specyfikacja Techniczna jako część dokumentów Przetargowych i Kontraktowych powinna być stosowana w zgodności z Warunkami Ogólnymi i Szczególnymi Kontraktu. Wykonawca będzie stosował się do polskich norm, instrukcji i przepisów w kwestiach nieopisanych przez ST będącą składową częścią Dokumentów Kontraktowych.

Niniejsza Specyfikacja Techniczna powołuje i klasyfikuje następujące źródła szczegółowych zasad wyznaczających kryteria jakościowe przy realizacji przedmiotowej inwestycji uszeregowane w kolejności poczynając od najważniejszego kryterium:

- 1) Dokumentacja Projektowa.
- 2) Aktualne w dacie wykonywania robot normy polskie i zagraniczne, których stosowanie poprzez przywołanie ich w towarzyszących niniejszej specyfikacji szczegółowych specyfikacjach technicznych jest dla inwestycji obligatoryjne, o ile Dokumentacja Projektowa nie formułuje kryteriów jakościowych ostrzejszych niż te normy.
- 3) Warunki techniczne wykonania i odbioru robot budowlanych, tomy od I do V, Wydawnictwo Arkady, Warszawa, 1989-90, w kwestiach przywołanych w Dokumentacji Projektowej albo nieujętych zarówno w Dokumentacji Projektowej jak w normach aktualnych - przywołanych w niniejszej specyfikacji, o ile nie stoją one w sprzeczności z Dokumentacją Projektową i normami aktualnymi przywołanymi w ST.
- 4) Wątpliwości w zakresie uszeregowania wymagań bądź usunięcia sprzeczności, jakie mogą zachodzić pomiędzy normami, a zapisami w Dokumentacji Projektowej lub wzajemnie pomiędzy Warunkami technicznymi, o których mowa wyżej, normami i/lub elementami Dokumentacji Projektowej powinny być wyjaśniane przy udziale Inspektora Nadzoru i Projektanta przed przystąpieniem do Robót.

Wszelkie konsekwencje wynikające z zaniechania wyjaśnienia wątpliwości w powyższych względach obciążają wyłącznie Wykonawcę Robót.

1.2.2. Zakres kompetencji wynikający ze stosowania Specyfikacji Technicznej

Zapisy Specyfikacji Technicznej odnoszące się do konieczności zakresu wykonania danych robót należy traktować, jako obowiązujące dla Umowy, jeżeli nie stanowi one inaczej niż zapisy zawarte w Umowie.

Wszelkie zapisy sporne zawarte w dokumentach przekazanych Wykonawcy należy traktować w następującej kolejności pierwszeństwa dokumentów:

- 1) Umowa.
- 2) Dokumentacja Projektowa.
- 3) Specyfikacja Techniczna.

1.3. Zakres robót objętych Specyfikacją Techniczną

1.3.1. Zakres robót do wykonania

Zakres robót wynika z Dokumentacji Projektowej i jest opisany Specyfikacjami Technicznymi Wykonania i Odbioru Robót wg poniższego spisu:

Lp.	Nr	Kod CPV	Nazwa robót
1.	ST I.01	45000000-7	WYMAGANIA OGÓLNE ROBOTY BUDOWLANE
2.	ST II.01	45000000-8	ROBOTY PRZYGOTOWAWCZE
5.	ST II.04	45262520-2	ROBOTY MUROWE
6.	ST II.05	45421160-3	INSTALOWANIE WYROBÓW METALOWYCH
7.	ST II.06	45421100-5	INSTALOWANIE DRZWI i OKIEN i PODOBNYCH ELEMENTÓW
8.	ST III.01	45310000-3	INSTALACJE ELEKTRYCZNE

Jeżeli z Dokumentacji Projektowej wynika niezbędność wykonania robót nie wymienionych w powyższych ST to Wykonawca jest zobowiązany je wykonać w ramach Ceny Umownej, a warunki wykonania i odbioru tych robót ustalić na podstawie zapisów niniejszej ST.

1.4. Określenia podstawowe

Wymienione poniżej określenia należy rozumieć w każdym przypadku następująco:

- 1.4.1. **Zamawiający** - osoba prawna lub fizyczna wymieniona w Umowie zawierająca Umowę z Wykonawcą zlecając mu wykonanie Robót Budowlanych.
- 1.4.2. **Wykonawca** - osoba prawna lub fizyczna realizująca Roboty zlecone przez Zamawiającego na warunkach Umowy.
- 1.4.3. **Projektant** - uprawniona osoba prawna lub fizyczna będąca autorem Dokumentacji Projektowej.
- 1.4.4. **Inspektor Nadzoru** - osoba pisemnie wyznaczona przez Zamawiającego, działająca w jego imieniu w zakresie przekazanych uprawnień i obowiązków dotyczących sprawowania kontroli zgodności realizacji Robót Budowlanych z Dokumentacją Projektową, Specyfikacjami Technicznymi, przepisami, zasadami wiedzy technicznej oraz postanowieniami warunków Umowy.
- 1.4.5. **Inżynier** - osoba prawna lub fizyczna, wyznaczona przez Zamawiającego do reprezentowania jego interesów przez sprawowanie kontroli zgodności realizacji Robót Budowlanych z Dokumentacją Projektową, Specyfikacjami Technicznymi, przepisami, zasadami wiedzy technicznej oraz postanowieniami Umowy.
- 1.4.6. **Kierownik Budowy** - osoba wyznaczona przez Wykonawcę, upoważniona do kierowania Robotami i do występowania w jego imieniu w sprawach realizacji Umowy.
- 1.4.7. **Podwykonawca** - osoba prawna lub fizyczna wymieniona w Ofercie, jako podwykonawca części Robót Budowlanych oraz jej następcy prawni albo każda inna osoba prawna lub fizyczna nie wymieniona w Ofercie, z którą Wykonawca zawarł umowę o wykonanie części Robot oraz jej następcy prawni.
- 1.4.8. **Inni wykonawcy** - osoby prawne lub fizyczne, którym Zamawiający zlecił bezpośrednio wykonanie robót na Terenie Budowy, na którym Wykonawca realizuje zlecone mu Roboty Budowlane, oraz inne jednostki prawnie działające na Terenie Budowy.
- 1.4.9. **Roboty** - zarówno Roboty Budowlane, Roboty Uzupełniające jak i Roboty Poprawkowe, stosownie do okoliczności.
- 1.4.10. **Roboty Budowlane** - zespół czynności podejmowanych przez Wykonawcę w celu zapewnienia prawidłowego oraz terminowego wykonania przedmiotu Umowy, w tym również dostarczenia pracowników, Materiałów, Sprzętu i Urządzeń.

- 1.4.11. **Roboty Uzupełniające** - oznaczają wszelkiego rodzaju roboty pomocnicze potrzebne lub wymagane do wykonania i wykończenia Robót Budowlanych.
- 1.4.12. **Roboty Poprawkowe** - roboty potrzebne do usunięcia usterek zgłoszonych przez Inspektora Nadzoru w trakcie wykonywania Robót Budowlanych bądź w trakcie Odbioru.
- 1.4.13. **Teren Budowy** - przestrzeń, w której prowadzone są Roboty Budowlane, wraz z przestrzeni zajmowaną przez urządzenia zaplecza budowy, wskazana w Umowie.
- 1.4.14. **Sprzęt** - wszystkie maszyny, środki transportowe i drobny sprzęt z urządzeniami do budowy, konserwacji i obsługi, potrzebne dla zgodnej z Umową realizacji Robót Budowlanych.
- 1.4.15. **Urządzenia** - aparaty, maszyny i pojazdy mające stanowić lub stanowiące część Robót Budowlanych.
- 1.4.16. **Urządzenia Tymczasowe** - wszelkie urządzenia zaprojektowane, zbudowane lub zainstalowane na Terenie Budowy, potrzebne do wykonania Robót Budowlanych oraz usunięcia wad, a przewidziane do usunięcia po zakończeniu Robót.
- 1.4.17. **Materiały** - wszelkiego rodzaju rzeczy (inne niż Urządzenia) niezbędne do wykonania Robót, zgodne z Dokumentacją Projektową i Specyfikacjami Technicznymi, zaakceptowane przez Inspektora Nadzoru.
- 1.4.18. **Specyfikacja Istotnych Warunków Zamówienia (SIWZ)** - Warunki określone w trybie postępowania o udzieleniu Zamówienia, na podstawie, których Wykonawca przystąpił do udzielenia Zamówienia oraz na podstawie, których została wyłoniona najkorzystniejsza Oferta.
- 1.4.19. **Oferta** - wyceniona propozycja Wykonawcy złożona Zamawiającemu na piśmie w ściśle określonej formie, na wykonanie Robót Budowlanych oraz usunięcie wad zgodnie z warunkami określonymi w Specyfikacji Istotnych Warunków Zamówienia.
- 1.4.20. **Przedmiar Robót** - dokument zawierający podzielone na pozycje czynności, jakie mają zostać wykonane zgodnie z Umową, wskazujące ilość każdej pozycji.
- 1.4.21. **Kosztorys Ofertowy** - wyceniony przez Wykonawcę kompletny Przedmiar Robót.
- 1.4.22. **Cena Jednostkowa** - cena jednostki obmiarowej w Kosztorysie Ofertowym.
- 1.4.23. **Cena Ryczałtowa** - cena pozycji obmiarowej w Kosztorysie Ofertowym lub cena za wykonanie części lub całości Robót.
- 1.4.24. **Stawki i Narzuty** - wartości podane przez Wykonawcę w Ofercie, określające ceny czynników produkcji (robocizny, materiałów i pracy sprzętu) oraz wskaźniki kosztów pośrednich, kosztów zakupu i zysku, zastosowane przez Wykonawcę przy wyliczaniu Cen Jednostkowych w Kosztorysie Ofertowym.
- 1.4.25. **Umowa/Kontrakt** - zgodne oświadczenie woli Zamawiającego i Wykonawcy, wyrażone na piśmie, o wykonanie określonych w jej treści Robót Budowlanych w ustalonym Terminie i za uzgodnioną Cenę Umowną wraz z innymi dokumentami, które zostały przywołane lub załączone do Umowy, stanowiąc jej integralny składnik.
- 1.4.26. **Cena Umowna/Cena Kontraktowa** - kwota wymieniona w Umowie, jako wynagrodzenie należne Wykonawcy za wykonanie Robót Budowlanych wraz z usunięciem wad, zgodnie z postanowieniami Umowy.
- 1.4.27. **Dzień** - każdy z dni kalendarzowych rozpoczynający się i kończący o północy.
- 1.4.28. **Termin Wykonania** - czas określony w Umowie na wykonanie i zakończenie całości lub części Robót Budowlanych wraz z przeprowadzeniem Odbioru Końcowego, liczony od Daty Rozpoczęcia do Daty Zakończenia.
- 1.4.29. **Data Rozpoczęcia** - data określona w Umowie, od której Wykonawca może rozpocząć Roboty Budowlane.
- 1.4.30. **Data Zakończenia** - data określona w Umowie, do której Wykonawca ma zakończyć całość lub część Robót Budowlanych wraz z przeprowadzeniem Odbioru Końcowego.
- 1.4.31. **Dokumentacja Projektowa** - zbiór wszystkich zeszytów Projektu Budowlanego i Projektu Wykonawczego opisujących niniejsze zadanie, wymieniony w pkt. 1.5.2. niniejszej Specyfikacji.
- 1.4.32. **Dokumentacja Powykonawcza** - Dokumentacja Projektowa wraz z wszelkimi Zmianami wprowadzonymi w czasie realizacji Robót, w tym dokumentacja

geodezyjna.

- 1.4.33. **Rysunki** - rysunki Robót zawarte w Dokumentacji Projektowej, oraz wszelkie rysunki dodatkowe i zmienione wydane przez Zamawiającego zgodnie z Umową.
- 1.4.34. **Specyfikacja Techniczna Wykonania i Odbioru Robót /Specyfikacja Techniczna/ ST** - oznacza dokument zawierający zbiór wytycznych i wymagań określających warunki i sposoby wykonania, kontroli, odbioru, obmiaru i płatności za Roboty.
- 1.4.35. **Wada** - jakakolwiek część Robót Budowlanych wykonana niezgodnie z Dokumentacją Projektową, Specyfikacjami Technicznymi lub innymi postanowieniami Umowy.
- 1.4.36. **Zmiana** - każde odstępstwo w wykonaniu Robót Budowlanych, przekazane Wykonawcy na piśmie przez Inspektora Nadzoru.
- 1.4.37. **Dziennik Budowy** - urzędowy dokument przebiegu robót budowlanych oraz zdarzeń i okoliczności zachodzących w toku wykonywania robót, wydawany odpłatnie przez organ, który wydał decyzję o pozwoleniu na budowę.
- 1.4.38. **Odbiór** zarówno Odbiór Częściowy, Odbiór Robót Zanikających i Ulegających Zakryciu, Odbiór Końcowy jak i Odbiór Pogwarancyjny stosownie do okoliczności.
- 1.4.39. **Odbiór Częściowy** - odbiór polegający na ocenie ilości, jakości części Robot, zgodnie z postanowieniami Umowy, dla których w Umowie została przewidziana odrębna Data Zakończenia.
- 1.4.40. **Odbiór Robót Zanikających i Ulegających Zakryciu** - odbiór polegający na ocenie ilości i jakości Robót, które w dalszym procesie realizacji zanikają lub ulegają zakryciu.
- 1.4.41. **Odbiór Końcowy** - odbiór polegający na ocenie ilości i jakości całości Robót Budowlanych zgodnie z postanowieniami Umowy.
- 1.4.42. **Odbiór Pogwarancyjny** - odbiór polegający na ocenie wykonanych robot związanych z usunięciem Wad powstałych i ujawnionych w okresie gwarancyjnym.
- 1.4.43. **Operat Kolaudacyjny** - wszystkie dokumenty Umowy z odnotowanymi Zmianami zaistniałymi w czasie realizacji Robót Budowlanych, wynikami wykonanych badań, pomiarów, przeprowadzonych prób, geodezyjną inwentaryzacją Robót oraz zestawienie ilości wykonanych Robót; stanowiące podstawę do ich oceny i Odbioru Końcowego.
- 1.4.44. **Rozjemca** - osoba mianowana wspólnie przez Zamawiającego i Wykonawcę do rozstrzygnięcia sporów na drodze polubownej, a powstających na tle realizacji Umowy.
- 1.4.45. **Siła Wyższa** - zdarzenie zewnętrzne, niedające się przewidzieć, którego skutkiem nie można było zapobiec, nawet poprzez dołożenie najwyższej staranności.
- 1.4.46. **Aprobata Techniczna** - dokument potwierdzający pozytywną ocenę techniczną wyrobu stwierdzając jego przydatność do stosowania w określonych warunkach, wydany przez jednostkę upoważnioną do udzielania aprobat technicznych.
- 1.4.47. **Odpowiednia Zgodność** - zgodność wykonywanych Robót z dopuszczonymi tolerancjami, a jeśli przedział tolerancji nie został określony - z przeciętnymi tolerancjami, przyjmowanymi zwyczajowo dla danego rodzaju Robót Budowlanych.
- 1.4.48. **Deklaracja Zgodności** - dokument wydany zgodnie z zasadami systemu certyfikacji wydany przez polską lub europejską jednostkę certyfikującą, upoważnioną do ich wydawania zgodnie z Rozporządzeniem wymienionym w punkcie 10.2.9, wskazujący, że zapewniono odpowiedni stopień zaufania, iż dany wyrób, proces lub usługa są zgodne z określoną norm lub innym dokumentem normatywnym w odniesieniu do wyrobów dopuszczonych do obrotu i stosowania.
- 1.4.49. **Certyfikat Zgodności** - zastrzeżony znak, nadawany lub stosowany zgodnie z zasadami systemu certyfikacji wskazujący, że zapewniono odpowiedni stopień zaufania, iż dany wyrób, proces lub usługa są zgodne z określoną normą lub innym dokumentem normatywnym w odniesieniu do wyrobów dopuszczonych do obrotu i stosowania.

1.5. Ogólne wymagania dotyczące robót

1.5.1 Przekazanie Terenu Budowy

Zamawiający w terminie ustalonym w Umowie da Wykonawcy prawo dostępu do wszystkich części Terenu Budowy i użytkowania ich wraz ze wszystkimi wymaganymi uzgodnieniami prawnymi i administracyjnymi oraz przekaze:

- a) obszar placu budowy,
- b) dwa egzemplarze Dokumentacji Projektowej ,
- c) dwa komplety Specyfikacji Technicznych.

Po przekazaniu Terenu Budowy na Wykonawcy spoczywa odpowiedzialność za ochronę przekazanych mu obiektów placu budowy.

1.5.2 Dokumentacja Projektowa i Powykonawcza

a) Dokumentacja Projektowa składa się z:

- Projektu Budowlanego,
- Przedmiaru Robot,
- Kosztorysu,
- Specyfikacji Technicznych Wykonania i Odbioru Robot.

b) Dokumentacja Powykonawcza do opracowania przez Wykonawcę

Wykonawca na żądanie Zamawiającego jest zobowiązany do wykonania Dokumentacji Powykonawczej całości wykonanych Robót.

1.5.3 Zgodność robót z Dokumentacją Projektową i Specyfikacjami Technicznymi

Podstawą wykonania Robót będzie Projekt Budowlany.

Roboty będą prowadzone zgodnie z zakresem określonym w Specyfikacji Technicznej, zgodnie z Dokumentacją Projektową, Specyfikacje Techniczne oraz dodatkowe dokumenty przekazane przez Zamawiającego Wykonawcy stanowi część Umowy, a wymagania wyszczególnione w choćby jednym z nich są obowiązujące dla Wykonawcy tak, jakby zawarte były w całej dokumentacji.

Wszystkie wykonane Roboty i dostarczone materiały będą zgodne z Dokumentacją Projektową i Specyfikacjami Technicznymi.

Wykonawca nie może wykorzystywać błędów lub opuszczeń w dokumentach Umowy, a o ich wykryciu powinien natychmiast powiadomić Zamawiającego, który dokona odpowiednich zmian, poprawek lub interpretacji tych dokumentów.

Dokonanie zmian i poprawek musi być akceptowane przez Projektanta, o ile dotyczy Dokumentacji Projektowej.

Dane określone w Dokumentacji Projektowej i w ST będą uważane za wartości docelowe, od których dopuszczalne są odchylenia w ramach określonego przedziału tolerancji. Cechy materiałów i elementów budowli muszą być jednorodne i wykazywać Odpowiedni Zgodność z określonymi wymaganiami, a rozrzuty tych cech nie mogą przekraczać dopuszczalnego przedziału tolerancji. W przypadku, gdy materiały lub Roboty nie będą w pełni zgodne z Dokumentacją Projektową lub ST i wpłynię to na niezadowalającą jakość elementu budowli, to takie materiały zostaną niezwłocznie zastąpione innymi, a Roboty rozebrane i wykonane ponownie na koszt Wykonawcy.

1.5.4 Zabezpieczenie Terenu Budowy

Wykonawca jest zobowiązany do zapewnienia i utrzymania bezpieczeństwa Terenu Budowy oraz Robót poza Placem Budowy w okresie trwania realizacji Umowy aż do zakończenia i Odbioru Końcowego Robót, a w szczególności:

- a) Utrzyma warunki bezpiecznej pracy i pobytu osób wykonujących czynności związane z budową i nienaruszalność ich mienia służącego do pracy, a także zabezpieczy Teren Budowy przed dostępem osób nieupoważnionych.
- b) W czasie wykonywania Robót Wykonawca dostarczy, zainstaluje i będzie obsługiwał wszystkie tymczasowe urządzenia zabezpieczające niezbędne do zapewnienia bezpieczeństwa Robót.

Koszt zabezpieczenia Terenu Budowy i Robót poza Terenem Budowy nie podlega odrębnej zapłacie i przyjmuje się, że jest włączony w Cenę Umowną.

1.5.5 Ochrona środowiska w czasie wykonywania robót

Wykonawca ma obowiązek znać i stosować w czasie prowadzenia Robot wszelkie przepisy dotyczące ochrony środowiska naturalnego.

W szczególności Wykonawca powinien zapewnić spełnienie następujących warunków:

a) miejsca na bazy i składowiska powinny być tak wybrane, aby nie powodować zniszczeń w środowisku naturalnym,

b) powinny zostać podjęte odpowiednie środki zabezpieczające przed:

- zrzutem do instalacji kanalizacji sanitarnej pyłów, paliw, olejów, chemikali oraz innych szkodliwych substancji,
- przekroczeniem dopuszczalnych norm hałasu,
- możliwością powstania pożaru.

Opłaty i kary za przekroczenie w trakcie realizacji Robot norm, określonych w odpowiednich przepisach dotyczących ochrony środowiska, obciążają Wykonawcę.

1.5.6 Ochrona przeciwpożarowa

Wykonawca będzie przestrzegać przepisów ochrony przeciwpożarowej. Wykonawca powinien utrzymywać sprawny sprzęt przeciwpożarowy, wymagany przez odpowiednie przepisy, w pomieszczeniach.

Materiały łatwopalne będą składowane w sposób zgodny z odpowiednimi przepisami i zabezpieczone przed dostępem osób trzecich.

Wykonawca będzie odpowiedzialny za wszelkie straty spowodowane pożarem wywołanym jako rezultat realizacji Robót albo przez personel Wykonawcy.

1.5.7 Materiały szkodliwe dla otoczenia

Materiały, które w sposób trwały są szkodliwe dla otoczenia, nie mogą być dopuszczone do użycia. Nie dopuszcza się użycia materiałów wywołujących szkodliwe promieniowanie o stężeniu większym od dopuszczalnego. Wszelkie materiały odpadowe użyte do Robót będą miały Aprobata Techniczną, wydaną przez uprawnioną jednostkę, jednoznacznie określającą brak szkodliwego oddziaływania tych materiałów na środowisko. Materiały, które są szkodliwe dla otoczenia tylko w czasie Robót, a po zakończeniu Robot ich szkodliwość zanika (np. materiały pyliste) mogą być użyte pod warunkiem przestrzegania wymagań technologicznych wbudowania.

1.5.8 Ochrona własności publicznej i prywatnej

Wykonawca jest zobowiązany do ochrony przed uszkodzeniem lub zniszczeniem własności publicznej i prywatnej. Jeżeli w związku z zaniedbaniem, niewłaściwym prowadzeniem Robot lub brakiem koniecznych działań ze strony Wykonawcy nastąpi uszkodzenie lub zniszczenie własności publicznej lub prywatnej to Wykonawca na swój koszt naprawi lub odtworzy uszkodzoną własność. Stan naprawionej własności powinien nie być gorszy niż przed powstaniem uszkodzenia.

Wykonawca zapewni właściwe oznaczenie i zabezpieczenie przed uszkodzeniem tych instalacji i urządzeń w czasie trwania budowy.

1.5.9 Zajęcie pasa drogowego

Na zasadach i zgodnie ze zgodą wydaną przez MZUiM w Katowicach.

1.5.10 Bezpieczeństwo i higiena pracy

Podczas realizacji Robot Wykonawca będzie przestrzegał przepisów dotyczących bezpieczeństwa i higieny pracy. W szczególności Wykonawca ma obowiązek zadbać, aby personel nie wykonywał pracy w warunkach niebezpiecznych, szkodliwych dla zdrowia oraz nie spełniających odpowiednich wymagań sanitarnych.

Wykonawca zapewni i będzie utrzymywał wszelkie urządzenia zabezpieczające, socjalne oraz sprzęt i odpowiednią odzież dla ochrony życia i zdrowia osób zatrudnionych na budowie oraz dla zapewnienia bezpieczeństwa publicznego. Uznaje się, że wszelkie koszty związane z wypełnieniem wymagań określonych powyżej nie podlegają odrębnej zapłacie i są uwzględnione w Cenie Umownej.

1.5.11 Plan bezpieczeństwa i ochrony zdrowia

Wykonawca powinien wykonać plan bezpieczeństwa i ochrony zdrowia (BIOZ). Plan ten powinien zostać sporządzony zgodnie z Rozporządzeniem wymienionym w punkcie 10.2.3 i zawierać takie informacje jak:

- a) stosowanie i dostępność środków pierwszej pomocy,
- b) stosowanie i dostępność środków ochrony osobistej,
- c) plan działania w przypadku nagłych wypadków,
- d) plan działania w związku z organizacją ruchu,
- e) działania przeciwpożarowe,
- f) działania podjęte w celu przestrzegania przepisów bhp,
- g) zabezpieczenie Terenu Budowy i utrzymywanie porządku,
- i) inne działania gwarantujące bezpieczeństwo robót.

1.5.12 Ochrona i utrzymanie robót

Wykonawca będzie odpowiedzialny za ochronę robót i za wszelkie materiały i urządzenia używane do robót od Daty Rozpoczęcia do Daty Zakończenia robót. Wykonawca będzie utrzymywać roboty do czasu Odbioru Końcowego. Utrzymanie powinno być prowadzone w taki sposób, aby budowla lub jej elementy były w zadowalającym stanie przez cały czas, do momentu Odbioru Końcowego. Jeśli Wykonawca w jakimkolwiek czasie zaniedba utrzymanie, to na polecenie Zamawiającego (lub Inspektora Nadzoru, jeżeli został powołany) powinien rozpocząć utrzymanie nie później niż w 24 godziny po otrzymaniu tego polecenia.

1.5.13 Stosowanie się do prawa i innych przepisów

Wykonawca jest zobowiązany znać wszystkie przepisy wydane przez władze centralne i lokalne oraz inne przepisy i wytyczne, które są w jakikolwiek sposób związane z robotami i będzie w pełni odpowiedzialny za przestrzeganie tych praw, przepisów i wytycznych podczas prowadzenia robót. Wykonawca będzie przestrzegać praw patentowych i będzie w pełni odpowiedzialny za wypełnienie wszelkich wymagań prawnych odnośnie wykorzystania opatentowanych urządzeń lub metod i w sposób ciągły będzie informować Zamawiającego (lub Inspektora Nadzoru, jeżeli został powołany) o swoich działaniach, przedstawiając kopie zezwoleń i inne odnośne dokumenty.

1.5.14 Działania związane z organizacją prac przed rozpoczęciem robót

Przed rozpoczęciem robót Wykonawca jest zobowiązany powiadomić pisemnie wszystkie zainteresowane strony o dacie Rozpoczęcia Robót oraz o dacie Zakończenia. Z chwil przejścia Terenu Budowy Wykonawca odpowiada przed właścicielem nieruchomości, którego teren został przekazany pod budowę, za wszystkie szkody powstałe na tym terenie. Uznaje się, że wszelkie koszty związane z wypełnieniem wymagań określonych powyżej nie podlegają odrębnej zapłacie i są uwzględnione w Cenie Umownej.

2. MATERIAŁY

2.1 Dopuszczenia stosowania materiałów

Przy wykonywaniu Robót Budowlanych należy, zgodnie z Ustawą wymienioną w punkcie 10.2., stosować wyroby budowlane, które zostały dopuszczone do obrotu i powszechnego lub jednostkowego stosowania w budownictwie. Wyrobami dopuszczonymi do obrotu i powszechnego stosowania w budownictwie są wyroby właściwie oznaczone, zgodnie z Ustawą wymienioną w punkcie 10.2.8:

- a) Oznaczone znakiem CE (zgodnie z Dyrektywą 89/106/EWG), dla których zgodnie z odrębnymi przepisami dokonano oceny zgodności ze zharmonizowaną normą europejską wprowadzoną do zbioru Polskich Norm (PN-EN), z europejską aprobatą techniczną (EAT) lub krajową specyfikacją techniczną państwa członkowskiego UE uznaną przez Komisję Europejską za zgodną z wymaganiami podstawowymi, znajdujące się w określonym przez Komisję Europejską wykazie wyrobów mających niewielkie znaczenie dla zdrowia i bezpieczeństwa, dla których producent wydał Deklarację Zgodności z uznanymi regułami sztuki budowlanej (bez znaku CE). Dokumentem potwierdzającym zgodność wyrobu z europejskimi normami i aprobatami, a więc upoważniającym do znaku CE, jest Deklaracja

Zgodności, wystawiona przez producenta po dokonaniu odpowiedniej procedury oceniającej. Wyrób budowlany ze znakiem CE może być od 1 maja 2004 r. swobodnie wprowadzany na rynek Polski i innych krajów członkowskich Unii Europejskiej, zgodnie z Rozporządzeniem wymienionym w punkcie 10.2.7.

b) Wyroby budowlane dla których wydano Certyfikat Zgodności na znak bezpieczeństwa, wykazujący, że zapewniono zgodność z kryteriami technicznymi określonymi na podstawie Polskich Norm, aprobat technicznych oraz właściwych przepisów i dokumentów technicznych - w odniesieniu do wyrobów podlegających tej certyfikacji. Certyfikaty Zgodności na znak bezpieczeństwa B są dokumentami wskazującymi, że wyrób spełnia wymagania dotyczące bezpieczeństwa, ustalone w Polskich Normach, zawarte w aprobatkach technicznych oraz właściwych przepisach i dokumentach technicznych. Certyfikat B jest wydawany przez Polskie Centrum Badań i Certyfikacji lub jednostki akredytowane zgodnie z Rozporządzeniem wymienionym w punkcie 10.2.6 i 10.2.9.

2.2 Jakość stosowanych materiałów

Za jakość stosowanych materiałów i wykonywanych robót oraz ich zgodność z Dokumentacją Projektową i wymaganiami ST odpowiedzialny jest Wykonawca Robót. Wszystkie atesty, świadectwa, dokumenty laboratoryjne itp. powinny być gromadzone na bieżąco w miarę postępu Robot i być zawsze dostępne do wglądu dla Zamawiającego (lub Inspektora Nadzoru, jeżeli został powołany). Zamawiający (lub Inspektor Nadzoru, jeżeli został powołany) może dopuścić do użycia materiały posiadające:

a) Certyfikat Zgodności na znak bezpieczeństwa B wykazujący, że zapewniono zgodność z kryteriami technicznymi określonymi na podstawie Polskich Norm, Aprobatek Technicznych oraz właściwych przepisów i dokumentów technicznych, Deklaracje Zgodności lub Certyfikat Zgodności:

- z Polską Normą ,

- z Aprobata Techniczną , w przypadku wyrobów, dla których nie ustanowiono Polskiej Normy.

b) oznaczenie znakiem CE.

W przypadku materiałów, dla których w/w dokumenty są wymagane przez ST, każda partia dostarczona do Robót będzie posiadać te dokumenty, określające w sposób jednoznaczny jej cechy. Produkty przemysłowe będą posiadać w/w dokumenty wydane przez producenta, poparte w razie potrzeby wynikami wykonanych przez niego badań.

Wszystkie koszty związane z organizowaniem i prowadzeniem badań materiałów ponosi Wykonawca.

2.3 Stosowanie materiałów innych niż wskazane w Dokumentacji Projektowej i ST

Wszelkie nazwy własne produktów i materiałów przywołane w dokumentacji projektowej i specyfikacji technicznej służą określeniu pożądanego standardu wykonania oraz określeniu właściwości i wymogów technicznych oraz spełnieniu pożądanym przez projektanta wymagań estetycznych założonych w dokumentacji projektowej.

Dopuszcza się zamiennie rozwiązania (wykorzystujące produkty innych producentów) pod warunkiem:

a) spełnienia minimum tych samych właściwości technicznych i estetycznych.

b) uzyskania akceptacji Projektanta i Zamawiającego (lub Inspektora Nadzoru, jeżeli został powołany) zwłaszcza co do elementów wykończenia, kolorystyki oraz doboru materiałów, gdzie każdorazowo dla zamiennego rozwiązania wymagana jest zgoda Projektanta.

2.4 Materiały nie odpowiadające wymaganiom

Wykonawca ponosi odpowiedzialność za spełnienie wymagań ilościowych i jakościowych materiałów z jakiegokolwiek źródła.

Każdy rodzaj Robót, w którym znajdują się niezbadane i nie zaakceptowane materiały, Wykonawca wykonuje na własne ryzyko, licząc się z ich nie przyjęciem i nie zapłaceniem za nie.

Materiały, które nie odpowiadają wymaganiom zostaną przez Wykonawcę wywiezione z Terenu Budowy. Wykonawca jest zobowiązany do posiadania i do udostępniania świadectw jakości podstawowych materiałów takich jak: Aprobaty Techniczne, Certyfikaty Zgodności i Deklaracje Zgodności.

W przypadku kwestionowania rzetelności materiałów przedstawionych przez Wykonawcę lub przedstawionych przez niego świadectw jakości, Zamawiający (lub Inspektora Nadzoru, jeżeli został powołany) ma prawo do zlecenia dowolnej, niezależnej jednostce, wykonanie badań sprawdzających.

Jeżeli jednostka sprawdzająca badania potwierdzi w/w zastrzeżenia, wówczas koszt tych badań obciąża Wykonawcę, a zakwestionowany materiał lub wykonane Roboty będzie się uważać za nieprzyjęte.

2.5 Przechowywanie i składowanie materiałów

Nie dotyczy. Wszystkie materiały budowlane dostarczać na bieżąco do pomieszczeń objętych pracami budowlanymi (Teren Budowy),

3. SPRZĘT

Wykonawca jest zobowiązany do używania jedynie takiego sprzętu, który nie spowoduje niekorzystnego wpływu na jakość wykonywanych Robót. Sprzęt używany do Robót powinien być zgodny z Ofertą

Wykonawcy i powinien odpowiadać pod względem typów i ilości wskazaniom zawartym w ST i Programie Robót, zaakceptowanym przez Zamawiającego (lub Inspektora Nadzoru, jeżeli został powołany).

W przypadku braku ustaleń w takich dokumentach sprzęt powinien być uzgodniony i zaakceptowany przez Zamawiającego.

Liczba i wydajność sprzętu będzie gwarantować przeprowadzenie Robót, zgodnie z zasadami określonymi w Dokumentacji Projektowej, ST i wskazaniach Zamawiającego (lub Inspektora Nadzoru, jeżeli został powołany) w terminie przewidzianym w Umowie.

Sprzęt będący własnością Wykonawcy lub wynajęty do wykonania Robót ma być utrzymywany w dobrym stanie i gotowości do pracy. Będzie on zgodny z normami ochrony środowiska i przepisami dotyczącymi jego użytkowania. Wykonawca dostarczy Zamawiającemu kopie dokumentów potwierdzających dopuszczenie sprzętu do użytkowania, tam gdzie jest to wymagane przepisami.

Jakikolwiek sprzęt, maszyny, urządzenia i narzędzia nie gwarantujące zachowania warunków Umowy, zostaną przez Zamawiającego (lub Inspektora Nadzoru, jeżeli został powołany) zdyskwalifikowane i niedopuszczone do robót.

4. TRANSPORT

Wykonawca jest zobowiązany do stosowania jedynie takich środków transportu, które nie wpłyną niekorzystnie na jakość wykonywanych Robót i właściwości przewożonych materiałów.

Liczba środków transportu będzie zapewniać prowadzenie Robót zgodnie z zasadami określonymi w Dokumentacji Projektowej i ST oraz zgodnie ze wskazaniach Zamawiającego (lub Inspektora Nadzoru, jeżeli został powołany), w terminie przewidzianym w Umowie. Przy ruchu po drogach publicznych pojazdy powinny spełniać wymagania dotyczące przepisów ruchu drogowego w odniesieniu do dopuszczalnych obciążeń na osie i innych parametrów technicznych.

5. WYKONYWANIE ROBÓT

5.1 Ogólne zasady wykonywania robót

Wykonawca jest odpowiedzialny za prowadzenie Robót zgodnie z Umową, oraz za jakość zastosowanych materiałów i wykonywanych Robót, za ich zgodność z Dokumentacją Projektową, wymaganiami ST oraz poleceniami Inspektora Nadzoru. Wykonawca ponosi odpowiedzialność za dokładne wytyczenie w planie i wyznaczenie wysokości wszystkich

elementów Robót zgodnie z wymiarami i rzędnymi określonymi w Dokumentacji Projektowej lub przekazanymi na piśmie przez Inspektora Nadzoru.

Następstwa jakiegokolwiek błędu spowodowanego przez Wykonawcę w wytyczeniu i wyznaczaniu Robót zostaną, jeśli wymagać tego będzie Inspektor Nadzoru, poprawione przez Wykonawcę na koszt Wykonawcy.

Sprawdzenie wytyczenia Robót lub wyznaczenia wysokości przez Inspektora Nadzoru nie zwalnia Wykonawcy od odpowiedzialności za ich dokładność. Decyzje Inspektora Nadzoru dotyczące akceptacji lub odrzucenia materiałów i elementów Robót będą oparte na sformułowaniach zawartych w Umowie, Dokumentacji Projektowej, ST oraz w normach i wytycznych. Przy podejmowaniu decyzji, Inspektor Nadzoru uwzględni wyniki badań materiałów i robót, rozrzuty normalnie występujące przy produkcji i przy badaniach materiałów, doświadczenia z przeszłości, wyniki badań naukowych oraz czynniki wpływające na rozważaną kwestię.

Polecenia Inspektora Nadzoru będą wykonywane nie później niż w czasie przez niego wyznaczonym, po ich otrzymaniu przez Wykonawcę, pod groźbą zatrzymania Robót. Skutki finansowe z tego tytułu ponosi Wykonawca.

5.2. Program robót

Możliwości przerobowe Wykonawcy w dziedzinie Robót, kolejność Robót oraz sposoby realizacji powinny zapewnić wykonanie Robót w określonym terminie.

Wykonawca przedstawi do zatwierdzenia szczegółowy harmonogram budowy zgodny z Umową.

5.3 Wykonanie urządzenia Terenu Budowy

Wykonawca w ramach Umowy ma wykonać zabezpieczenie terenu zaplecza i Terenu Budowy, w szczególności:

- a) dostarczyć, zainstalować i zdemontować po wykorzystaniu urządzenia zabezpieczające (bariery ochronne, oświetlenie, znaki ostrzegawcze i wszelkie inne),
- b) uprzątnąć Teren Budowy po zakończeniu każdego elementu Robót i doprowadzić Teren Budowy do stanu pierwotnego po zakończeniu Robót i likwidacji Terenu Budowy.

5.4 Tablice informacyjne oraz ogłoszenie zawierające dane dotyczące bezpieczeństwa i ochrony zdrowia

Tablice informacyjne oraz ogłoszenie zawierające bioz przy niniejszych pracach nie są wymagane.

5.5 Objazdy, organizacja ruchu

Na czas wykonywania prac związanych z demontażem nawierzchni wewnętrznej drogi dojazdowej i montażem instalacji elektrycznej Wykonawca ma obowiązek zabezpieczyć wykopy i oznakować objazd.

6. KONTROLA JAKOŚCI ROBÓT

6.1. Zasady ogólne

6.1.1 Wykonawca odpowiedzialny jest za wykonanie Robót zgodnie z Dokumentacją Projektową, Specyfikacją Techniczną, poleceniami Inspektora Nadzoru i Projektanta, zgodnie z art. 22, 23 i 28 Ustawy Prawo Budowlane.

6.1.2. Odstępstwo od przepisów techniczno-budowlanych - nie dotyczy.

6.1.3. W celu zachowania tajemnic zawodowych oraz wprowadzanie chronionych rozwiązań technologicznych i innych należy przestrzegać następujących postanowień. Dokumentacja dostarczona przez Zamawiającego stanowi jego własność i nie może być używana lub udostępniana osobom trzecim bez zgody Zamawiającego. Wprowadzanie chronionych rozwiązań technologicznych, zastrzeżone jest jako dobro niematerialne prawami autorskimi i pokrewnymi. Powielanie zatem wprowadzonych chronionych rozwiązań, na które Zamawiający uzyskał zgodę dla konkretnego obiektu, stanowiłoby naruszenie takich praw autorskich. Projektant (Autor) może dochodzić roszczeń w stosunku do osób trzecich korzystających z tych dóbr. Jeżeli w zastosowanym rozwiązaniu zastrzeżono zachowanie

tajemnicy zawodowej, to każde naruszenie tych zastrzeżeń spowodować może dochodzenie z tego tytułu roszczeń na drodze postępowania sądowego w trybie cywilnym lub karnym. Wprowadzenie przez Wykonawcę do realizacji rozwiązań chronionych patentami i prawami ochronnymi wymagać będzie udokumentowanej zgody Projektanta (autora) na korzystanie z takich rozwiązań.

6.1.4 Osoby pełniące samodzielne funkcje techniczne w trakcie realizacji obiektów budowlanych odpowiedzialne są za wykonywanie tych funkcji zgodnie z przepisami, przywołanymi niniejszą Specyfikacją Polskimi Normami i zasadami wiedzy technicznej oraz za należyłą staranność w wykonywaniu pracy, jej właściwą organizację, bezpieczeństwo i jakość. Pełnienie samodzielnych funkcji technicznych na budowie przy wykonywaniu robót niezgodnie z przepisami techniczno-budowlanymi zagrożone jest karami, jeżeli realizacja Robot Budowlanych prowadzona będzie w sposób rażący przy nieprzestrzeganiu przepisu art. 5 Ustawy Prawo Budowlane. Za wykroczenia określone w art. 93 pkt. 6 Ustawy Prawo Budowlane, „odpowiedzialności karnej podlegać będzie ten, kto wykonywać będzie Roboty Budowlane w sposób odbiegający od ustaleń i warunków określonych w przepisach, Decyzji o pozwoleniu na budowę bądź istotnie odbiegający od zatwierdzonego Projektu Budowlanego”.

6.1.5 Inspektor Nadzoru, jeżeli został powołany, nie może wydawać poleceń wykonywania Robót Budowlanych w sposób niezgodny z przepisami techniczno-budowlanymi.

6.1.6 Za naruszenie przepisów techniczno-budowlanych w trakcie budowy uważać się będzie odstępstwo od zatwierdzonego Projektu budowlanego.

6.2 Program zapewnienia jakości (PZJ)

Nie dotyczy.

6.3 Zasady kontroli jakości robót

Celem kontroli Robot będzie takie sterowanie ich przygotowaniem i wykonaniem, aby osiągnąć założoną jakość Robot.

Wykonawca jest odpowiedzialny za pełną kontrolę robót i jakości materiałów.

6.4 Certyfikaty i deklaracje

Inspektor Nadzoru może dopuścić do stosowania tylko te materiały, które spełniają kryteria określone w punkcie 2 niniejszej ST.

Jakiegokolwiek materiały, które nie spełniają tych wymagań, będą odrzucone.

6.5 Dokumenty budowy

6.5.1 Dziennik Budowy

Dziennik Budowy nie jest wymaganym dokumentem.

6.5.2 Księga Obmiaru

Księga Obmiaru stanowi podstawowy dokument pozwalający na rozliczenie faktycznego postępu każdego z elementów Robót.

Obmiary wykonanych Robot przeprowadza się w sposób ciągły, w jednostkach przyjętych w Kosztorysie Uproszczonym i wpisuje się je do Księgi Obmiaru. Pisemne potwierdzenie obmiaru przez Inspektora Nadzoru stanowi podstawę do rozliczeń.

6.5.3 Dokumenty potwierdzające stosowanie materiałów

Deklaracje zgodności lub Certyfikaty Zgodności materiałów, orzeczenia o jakości materiałów, recepty robocze i kontrolne wyniki badań Wykonawcy będą gromadzone w formie uzgodnionej jako Dokumentacja Powykonawcza. Dokumenty te stanowią załączniki do Odbioru Robot. Powinny być udostępnione na każde życzenie Inspektora Nadzoru.

6.5.4 Dokumentacja Powykonawcza

Wykonawca jest odpowiedzialny za prowadzenie ewidencji wszelkich Zmian w rodzajach materiałów, lokalizacji i wielkości robót.

Zmiany te należy rejestrować w Dokumentacji Projektowej, która zostanie dostarczona w tym celu. Po zakończeniu Robót dokumentacja ta zostanie przedłożona Zamawiającemu (lub Inspektorowi Nadzoru, jeżeli został powołany) jako Dokumentacja Powykonawcza.

6.5.5 Pozostałe dokumenty budowy

Do dokumentów budowy zalicza się, oprócz wymienionych w powyższych punktach, następujące dokumenty:

- a) protokoły przekazania Terenu Budowy,
- b) umowy cywilno-prawne z osobami trzecimi i inne umowy cywilno-prawne,
- c) protokoły Odbioru Robot,
- d) protokoły z narad i ustaleń,
- e) korespondencję na budowie.

6.5.6 Przechowywanie dokumentów budowy

Dokumenty budowy będą przechowywane na Terenie Budowy w miejscu odpowiednio zabezpieczonym.

Zaginięcie któregokolwiek z dokumentów budowy spowoduje jego natychmiastowe odtworzenie w formie przewidzianej prawem. Wszelkie dokumenty budowy będą zawsze dostępne dla Inspektora Nadzoru i przedstawiane do wglądu na życzenie Zamawiającego.

7. OBMIAR ROBÓT

7.1 Ogólne zasady obmiaru robót

Obmiar Robot będzie określać faktyczny zakres wykonywanych Robót zgodnie z Dokumentacją Projektową i ST, w jednostkach ustalonych w Kosztorysie Ofertowym. Obmiaru Robót dokonuje Wykonawca w uzgodnieniu z Zamawiającym (lub Inspektorem Nadzoru, jeżeli został powołany)u. Wyniki obmiaru będą wpisane do Księgi Obmiaru. Jakikolwiek błąd lub przeoczenie (opuszczenie) w ilościach podanych w Przedmiarze Robót lub gdzie indziej w Specyfikacjach Technicznych nie zwalnia Wykonawcy od obowiązku ukończenia wszystkich Robót.

Błędne dane zostaną poprawione wg instrukcji Zamawiającego na piśmie.

Obmiar wykonanych Robót będzie przeprowadzony z częstością wymaganą do celu miesięcznej płatności na rzecz Wykonawcy lub w innym czasie określonym w Umowie lub oczekiwanym przez Wykonawcę.

7.2 Urządzenia i sprzęt pomiarowy

Wszystkie urządzenia i sprzęt pomiarowy, stosowany w czasie obmiaru Robót będą zaakceptowane przez Zamawiającego (lub Inspektora Nadzoru, jeżeli został powołany). Urządzenia i sprzęt pomiarowy zostaną dostarczone przez Wykonawcę. Jeżeli urządzenia te lub sprzęt wymagają badań atestujących, to Wykonawca będzie posiadać ważne świadectwa legalizacji. Wszystkie urządzenia pomiarowe będą przez Wykonawcę utrzymywane w dobrym stanie, w całym okresie trwania robót.

7.3 Czas przeprowadzania obmiaru

Obmiary będą przeprowadzone przed Częściowym lub Końcowym Odbiorem Robót, a także w przypadku występowania dłuższej przerwy w Robotach. Obmiar Robót Zanikających i Ulegających Zakryciu przeprowadza się w czasie wykonywania Robót, przed ich zakryciem. Roboty pomiarowe do obmiaru oraz nieodzwonne obliczenia będą wykonane w sposób zrozumiały i jednoznaczny.

8. ODBIÓR ROBÓT

8.1 Rodzaje Odbiorów Robót

W zależności od ustaleń odpowiednich ST, Roboty podlegają następującym rodzajom odbioru, dokonywanym przez Inspektora Nadzoru przy udziale Wykonawcy:

- 1) Odbiór Robot Zanikających i Ulegających Zakryciu,
- 2) Odbiór Urządzeń (przed ich wbudowaniem),
- 3) Odbiór Końcowy,
- 4) Odbiór Pogwarancyjny.

8.1.1 Odbiór Robót Zanikających i Ulegających Zakryciu

Wykonawca jest zobowiązany przedstawić Zamawiającemu (lub Inspektorowi Nadzoru, jeżeli został powołany) do odbioru wszystkie roboty zanikające. Odbiór Robót Zanikających i Ulegających Zakryciu polega na finalnej ocenie ilości i jakości wykonywanych Robót, które w dalszym procesie realizacji ulegną zakryciu. Odbiór będzie dokonany w czasie umożliwiającym wykonanie ewentualnych korekt i poprawek bez hamowania ogólnego postępu Robót. Odbioru Robót dokonuje Zamawiający (lub Inspektor Nadzoru, jeżeli został powołany). Jakość i ilość Robót ulegających zakryciu ocenia Zamawiający (lub Inspektor Nadzoru, jeżeli został powołany) w oparciu o przeprowadzone pomiary, w konfrontacji z Dokumentacją Projektową, ST i uprzednimi ustaleniami. Dokumentem potwierdzającym dokonanie Odbioru Robót jest protokół sporządzony przez Zamawiającego (lub Inspektora Nadzoru, jeżeli został powołany) w obecności Wykonawcy.

8.1.2 Odbiór Urządzeń przed ich wbudowaniem

Odbiór Urządzeń przed ich wbudowaniem polega na wykonaniu następujących czynności:

- a) sprawdzeniu, czy dostarczone Urządzenia odpowiadają zamówieniu,
- b) sprawdzeniu, czy dostarczone Urządzenia posiadają karty gwarancyjne oraz niezbędne certyfikaty,
- c) oceny, czy urządzenia nie posiadają widocznych uszkodzeń.

Odbioru dokonuje Zamawiający (lub Inspektor Nadzoru, jeżeli został powołany).

Gotowość danego Urządzenia do montażu i odbioru zgłasza Wykonawca powiadomieniem Zamawiającemu (lub Inspektorowi Nadzoru, jeżeli został powołany). Odbiór będzie przeprowadzony niezwłocznie, nie później jednak niż w ciągu 2 dni od daty powiadomienia o tym fakcie.

Jakość i zgodność Urządzenia z zapisami Dokumentacji projektowej i ST ocenia Zamawiający (lub Inspektor Nadzoru, jeżeli został powołany) na podstawie w/w dokumentów przedłożonych przez Wykonawcę.

Dokumentem potwierdzającym dokonanie odbioru urządzenia jest protokół sporządzony przez Zamawiającego (lub Inspektora Nadzoru, jeżeli został powołany) w obecności Wykonawcy.

8.1.4. Odbiór Końcowy

Odbiór Końcowy przeprowadzany jest dla całości Robót Budowlanych. Przy Odbiorze Końcowym Wykonawca zobowiązany jest przedstawić:

- a) Dokumentację Projektową Powykonawczą - zgodnie z ustaleniami z Zamawiającym wg pkt. 1.5.2.b
- b) Dokumenty dotyczące jakości wbudowanych materiałów,
- c) Specyfikacje Techniczne,
- d) Receptury i ustalenia technologiczne,
- e) Certyfikaty Zgodności i/lub Deklaracje Zgodności wbudowanych materiałów zgodnie z ST i PZJ,
- f) Wyniki badań i protokoły pomiarów kontrolnych oraz badań i oznaczeń laboratoryjnych, zgodne z ST
- g) Dokumenty potwierdzające dokonanie Odbiorów Robót Zanikających i Ulegających Zakryciu, o ile takie Odbiory występowały,
- h) Dokumenty potwierdzające wykonanie Robót Poprawkowych, oraz robót wynikających z uwag i zaleceń Zamawiającego (lub Inspektora Nadzoru, jeżeli został powołany) w trakcie budowy, o ile takie roboty występowały,
- i) Odbiór Końcowy polega na sprawdzeniu zgodności wykonania z Dokumentacją Projektową i ST, użycia właściwych materiałów, prawidłowości wykonania i montażu oraz zgodności z

normami i przepisami obowiązującymi przy realizacji Robót. Odbiór Końcowy polega na finalnej ocenie rzeczywistego wykonania Robót w odniesieniu do ich ilości, jakości i wartości. Zakończenie Robót oraz gotowość do Odbioru Końcowego będzie stwierdzona przez Wykonawcę zgłoszeniem Zamawiającemu, z bezzwłocznym powiadomieniem na piśmie o tym fakcie Inspektora Nadzoru, jeżeli taki został powołany. Odbiór Końcowy Robót nastąpi w terminie ustalonym w Umowie, licząc od dnia potwierdzenia przez Zamawiającego (lub Inspektora Nadzoru, jeżeli został powołany) zakończenia Robót i przyjęcia dokumentów, o których mowa powyżej.

Odbioru Końcowego Robot dokona Zamawiający. Zamawiający odbierając Roboty dokona ich oceny jakościowej na podstawie przedłożonych dokumentów, wyników badań i pomiarów oraz zgodności wykonania robot z Dokumentacją Projektową i ST. W przypadku stwierdzenia przez Zamawiającego braku gotowości Wykonawcy do Odbioru lub stwierdzenia, że jakość wykonywanych Robót znacznie odbiega od wymaganej Dokumentacją Projektową i ST, Zamawiający może przerwać czynności odbioru i ustalić nowy termin Odbioru Końcowego. W przypadku stwierdzenia przez Zamawiającego, że jakość wykonywanych Robót nieznacznie odbiega od wymaganej Dokumentacją Projektową i ST z uwzględnieniem tolerancji i nie ma większego wpływu na cechy eksploatacyjne obiektu i bezpieczeństwo ruchu, Zamawiający może dokonać potrąceń wartości Robót, oceniając pomniejszoną wartość wykonywanych Robót w stosunku do wymagań przyjętych w Umowie. Dokumentem potwierdzającym dokonanie Odbioru Końcowego Robót jest protokół sporządzony przez Zamawiającego w obecności Wykonawcy.

8.1.5. Odbiór Pogwarancyjny

Odbiór Pogwarancyjny przeprowadzany jest w ostatnim miesiącu ważności gwarancji. Odbiór Pogwarancyjny polega na przeprowadzeniu oględzin wszystkich elementów objętych gwarancją oraz sprawdzeniu wykonania uwag i zaleceń Zamawiającego względnie użytkownika obiektu co do zgłoszonych uwag dotyczących funkcjonowania obiektu w okresie gwarancyjnym.

Odbiór Pogwarancyjny nastąpi w terminie ustalonym w Umowie. Odbioru Pogwarancyjnego Robót dokona Zamawiający zapoznając się z wykonaniem zaleceń Odbioru Końcowego skierowanych do Wykonawcy oraz zapoznając się z uwagami Zamawiającego względnie użytkownika obiektu. Z przebiegu Odbioru Pogwarancyjnego sporządzony zostanie protokół, w którym Zamawiający dokona oceny prawidłowości wykonania Robot wpływających na funkcjonowanie obiektu. Jeżeli nie zostaną wskazane Wady dotyczące wykonania Robot wpływające na funkcjonowanie obiektu to stanowi to podstawę, przy uwzględnieniu postanowień Umowy, do zwolnienia przez Zamawiającego Wykonawcy z zobowiązań gwarancyjnych wynikających z Umowy.

9. PODSTAWA PŁATNOŚCI

9.1. Ustalenia ogólne

Zasady i podstawy płatności są szczegółowo sprecyzowane w postanowieniach Umowy. O ile w Umowie nie postanowiono inaczej, podstawą płatności jest obmierzona ilość Robot wykonanych przez Wykonawcę. Do obmierzonych ilości zastosowanie będą miały Ceny Jednostkowe podane przez Wykonawcę za jednostkę obmiarową danej pozycji Kosztorysu Ofertowego. Dla pozycji wycenionych ryczałtowo zastosowanie będzie miała Cena Ryczałtowa podana przez Wykonawcę w danej pozycji.

Cena Jednostkowa lub Cena Ryczałtowa będzie uwzględniać wszystkie czynności, wymagania i badania składające się na wykonanie danej pozycji, określone dla tej Roboty w ST i w Dokumentacji Projektowej.

Ceny Jednostkowe i Ceny Ryczałtowe będą obejmować w szczególności:

- a) robociznę bezpośrednią wraz z towarzyszącymi kosztami,
- b) wartość zużytych materiałów wraz z kosztami ich zakupu, magazynowania, ewentualnych ubytków i transportu na Teren Budowy,
- c) wartość pracy sprzętu wraz z kosztami jednorazowymi (sprowadzenie sprzętu na Teren Budowy i z powrotem, montaż i demontaż na stanowisku pracy),

- d) koszty pośrednie, w skład których wchodzi: płace personelu i kierownictwa budowy, pracowników nadzoru i laboratorium (w tym m.in. koszty dotyczące oznakowania Robót, wydatki dotyczące bhp, usługi obce na rzecz budowy, ekspertyzy dotyczące wykonanych Robót, ubezpieczenia oraz koszty zarządu przedsiębiorstwa Wykonawcy),
- e) zysk kalkulacyjny zawierający ewentualne ryzyko Wykonawcy z tytułu innych wydatków mogących wystąpić w czasie realizacji Robót oraz w okresie gwarancyjnym.

9.2. Wymagania Umowy i Specyfikacji Technicznej

Koszt dostosowania się do wymagań Umowy w tym wymagań zawartych w Specyfikacji Technicznej obejmuje wszystkie warunki określone w ww. dokumentach zgodnie z hierarchią dokumentów określoną w pkt. 1.2.2. niniejszej ST, a nie wyszczególnione w Przedmiarze Robot.

Cena Jednostkowa i Cena Ryczałtowa musi uwzględniać między innymi następujące koszty związane z prowadzeniem Robot:

a) koszt wywozu odpadów i koszt utylizacji;

O ile nie postanowiono inaczej w Umowie, Cena Jednostkowa i Cena Ryczałtowa podana przez Wykonawcę za daną pozycję w Kosztorysie Ofertowym jest ostateczna i wyklucza możliwość żądania przez niego dodatkowej zapłaty za wykonanie Robót. W ramach Ceny Umownej Wykonawca zapewni:

a) dostarczenie i zainstalowanie urządzeń zabezpieczających (oświetlenie, znaki ostrzegawcze itp.) dla Terenu Budowy,

b) eksploatację i utrzymanie zainstalowanych urządzeń zabezpieczających,

c) demontaż zamontowanych Urządzeń Tymczasowych,

d) prace porządkowe

10. PRZEPISY ZWIĄZANE

10.1. Wymagania ogólne

Specyfikacje Techniczne w różnych miejscach powołują się na Polskie Normy (PN), przepisy branżowe, instrukcje. Należy je traktować jako integralną ich część i należy je czytać łącznie z Dokumentacją Projektową i Specyfikacjami Technicznymi, jak gdyby tam one występowały. Przyjmuje się, iż Wykonawca jest w pełni zaznajomiony z ich zawartością i wymaganiami. Zastosowane będą miały ostatnie wydania Polskich Norm, o ile nie postanowiono inaczej. Gdziekolwiek następują odwołania do Polskich Norm, dopuszczalne jest stosowanie odpowiednich norm krajów Unii Europejskiej w zakresie przyjętym przez polskie prawodawstwo.

Roboty będą wykonywane w bezpieczny sposób, ściśle w zgodzie z Polskimi Normami i przepisami obowiązującymi w Polsce.

Wykonawca jest zobowiązany do przestrzegania wszystkich obowiązujących norm przy wykonywaniu Robót oraz do stosowania ich postanowień na równi ze wszystkimi innymi wymaganiami zawartymi w Specyfikacjach Technicznych.

10.2. Wykaz ważniejszych aktów prawnych, norm i przepisów obowiązujących w Polsce dotyczących przedsięwzięcia

1) *Ustawa z dnia 7 lipca 1994 roku Prawo Budowlane z późniejszymi zmianami. Dz. U. Nr 93, poz. 888, Warszawa 16 kwietnia 2004; Ustawa z dnia 16 kwietnia 2004 r. o zmianie ustawy - Prawo budowlane (Dz. U. 2004 Nr 93, poz. 888).*

2) *Rozporządzenie Ministra Infrastruktury z dnia 2 września 2004 r. w sprawie szczegółowego zakresu i formy dokumentacji projektowej, specyfikacji technicznych wykonania i odbioru robót budowlanych oraz programu funkcjonalno-użytkowego (Dz. U. 2004 nr 202 poz. 2072).*

3) *Rozporządzenie Ministra Infrastruktury z dnia 23 czerwca 2003 r. w sprawie informacji dotyczącej bezpieczeństwa i ochrony zdrowia oraz planu bezpieczeństwa i ochrony zdrowia (Dz. U. 2003 nr 120 poz. 1126).*

4) *Rozporządzenie Ministra Infrastruktury z dnia 12 kwietnia 2002 r. w sprawie warunków technicznych, jakim powinny odpowiadać budynki i ich usytuowanie z późniejszymi zmianami (Dz. U. 2002 nr 75, poz. 690).*

- 5) *Rozporządzenie Ministra Spraw Wewnętrznych i Administracji z dnia 5 sierpnia 1998 r. w sprawie aprobat i kryteriów technicznych oraz jednostkowego stosowania wyrobów budowlanych (Dz.U. 1998 nr 107, poz. 679) oraz Rozporządzenie Ministra Infrastruktury z dnia 15 stycznia 2002 r. zmieniające rozporządzenie w sprawie aprobat i kryteriów technicznych oraz jednostkowego stosowania wyrobów budowlanych (Dz.U. 2002 nr 8, poz. 71).*
- 6) *Rozporządzenie Ministra Infrastruktury z dnia 11 sierpnia 2004 r. w sprawie sposobów deklarowania zgodności wyrobów budowlanych oraz sposobu znakowania ich znakiem budowlanym (Dz.U. 2004 nr 198 poz. 2041).*
- 7) *Rozporządzenie Ministra Infrastruktury z dnia 11 sierpnia 2004 r. w sprawie systemów oceny zgodności, wymagań, jakie powinny spełniać notyfikowane jednostki uczestniczące w ocenie zgodności, oraz sposobu oznaczania wyrobów budowlanych oznakowaniem CE (Dz.U. 2004 nr 195 poz. 2011).*
- 8) *Ustawa z dnia 16 kwietnia 2004 r. o wyrobach budowlanych (Dz.U. 2004 nr 92 poz. 881).*
- 9) *Rozporządzenie Ministra Infrastruktury z dnia 8 listopada 2004 r. w sprawie aprobat technicznych oraz jednostek organizacyjnych upoważnionych do ich wydawania (Dz.U. 2004 nr 249 poz. 2497).*
- 10) *Rozporządzenie Ministra Infrastruktury z dnia 27 sierpnia 2002 r. w sprawie szczegółowego zakresu i formy planu bezpieczeństwa i ochrony zdrowia oraz szczegółowego zakresu rodzajów robót budowlanych, stwarzających zagrożenia bezpieczeństwa i zdrowia ludzi z późniejszymi zmianami (Dz.U. 2002 nr 151 poz. 1256) i Ustawa z dnia 27 marca 2003 r. o zmianie ustawy -Prawo budowlane oraz o zmianie niektórych ustaw (Dz.U. 2003 nr 80 poz. 718).*
- 11) *Rozporządzenie Ministra Infrastruktury z dnia 26 czerwca 2002 r. w sprawie dziennika budowy, montażu i rozbiórki, tablicy informacyjnej oraz ogłoszenia zawierającego dane dotyczące bezpieczeństwa pracy i ochrony zdrowia z późniejszymi zmianami (Dz.U. 2002 nr 108 poz. 953) oraz Rozporządzenie Ministra Infrastruktury z dnia 27 sierpnia 2004 r. zmieniające rozporządzenie w sprawie dziennika budowy, montażu i rozbiórki, tablicy informacyjnej oraz ogłoszenia zawierającego dane dotyczące bezpieczeństwa pracy i ochrony zdrowia (Dz.U. 2004 nr 198 poz. 2042).*
- 12) *Rozporządzenie Ministra Gospodarki, Pracy i Polityki Społecznej z dnia 28 sierpnia 2003 r. w sprawie ogłoszenia jednolitego tekstu rozporządzenia Ministra Pracy i Polityki Socjalnej w sprawie ogólnych przepisów bezpieczeństwa i higieny pracy (Dz. U.2003 nr 169, poz. 1650).*
- 13) *Rozporządzenie Ministra Infrastruktury z dnia 6 lutego 2003 r. w sprawie bezpieczeństwa i higieny pracy podczas wykonywania robót budowlanych (Dz.U. 2003 nr 47 poz. 401).*
- 14) *Obwieszczenie Ministra Gospodarki, Pracy i Polityki Społecznej z dnia 28 sierpnia 2003 r. w sprawie ogłoszenia jednolitego tekstu rozporządzenia Ministra Pracy i Polityki Socjalnej w sprawie ogólnych przepisów bezpieczeństwa i higieny pracy (Dz. U. 2003 nr 169, poz. 1650).*

ST II. BRANŻA BUDOWLANA

ST II. 01 - ROBOTY PRZYGOTOWAWCZE (CPV 45100000-8)

- w miejscu lokalizacji projektowanej inwestycji należy wykonać oczyszczenie terenu.
- wykonać organizację placu budowy wraz z dojazdami dla samochodów dostawczych, wywrotek lub dźwigu samojezdnego oraz gruszki z betonem,
- zaplanować i zorganizować miejsca składowisk materiałów oraz prefabrykatów wraz z zapewnieniem dojazdu.

ST II. 04 - ROBOTY MUROWE (CPV 45262520-2)

1. WSTĘP

1.1. Przedmiot Specyfikacji Technicznej

Przedmiotem niniejszej ST są wymagania dotyczące wykonania i odbioru wypełnień ściennych murowanych z bloczków cementowo-wapiennych.

1.2. Zakres stosowania ST

Niniejszą Specyfikację Techniczną jako część dokumentów przetargowych i kontraktowych, należy odczytywać i rozumieć w odniesieniu do wykonania Robot opisanych w punkcie 1.1, które zostaną zrealizowane w ramach zadania „Projekt budowlano - wykonawczy montażu drzwi przeciwpożarowych w budynku biurowym C” w Katowicach ul. Lompy 19.

1.3. Zakres Robót objętych ST

Ustalenia zawarte w niniejszej Specyfikacji mają zastosowanie przy robotach murowych

1.4. Określenia podstawowe

1.4.1. Element murowy - drobno- lub średniowymiarowy wyrób budowlany przeznaczony do ręcznego wznoszenia konstrukcji murowych.

1.4.2. Zaprawa murarska - zaprawa budowlana przeznaczona do stosowania w konstrukcjach budowlanych do spajania elementów murowych.

1.4.3. Wyroby pomocnicze - różnego rodzaju wyroby metalowe lub z tworzyw sztucznych stosowane w konstrukcjach murowych jako elementy uzupełniające, tj. kotwy, łączniki, wsporniki, nadproża, wzmocnienia spoin.

Pozostałe określenia używane w niniejszej ST są zgodne z obowiązującymi odpowiednimi normami oraz z określeniami podanymi w ST 00.01 pkt.1.

1.5. Ogólne wymagania dotyczące Robót

Ogólne wymagania dotyczące Robot podano w ST 00.01 „Wymagania ogólne” pkt 1.

Wykonawca Robot jest odpowiedzialny za jakość wykonania Robot oraz za ich zgodność z Dokumentacją Projektową i Specyfikacją Techniczną.

2. MATERIAŁY

2.1. Woda zarobowa do betonu PN-EN 1008:2004

Do przygotowania zapraw stosować można każdą wodę zdatną do picia. Niedozwolone jest użycie wód ściekowych, kanalizacyjnych bagiennych oraz wód zawierających tłuszcze organiczne, oleje i muł.

2.2. Wyroby ceramiczne

2.2.1. Cegła klinkierowa pełna wg PN-B-12050:1996

- Wymiary l = 250 mm, s = 120 mm, h = 65 mm.
- Dopuszczalna ilość cegieł połowkowych, pękniętych do 10% ilości cegieł badanych.
- Nasiąkliwość nie powinna być większa od 6%.

- Klasa wytrzymałości 35.
- Odporność na działanie mrozu jak dla cegły klasy 10 MPa.
- Odporność na uderzenie powinna być taka, aby cegła upuszczona z wysokości 1,5 m na inne cegły nie rozpadła się na kawałki; może natomiast wystąpić wyszczerbienie lub jej pęknięcie. Ilość cegieł nie spełniających powyższego wymagania nie powinna być większa niż:
 - 2 na 15 sprawdzanych cegieł,
 - 3 na 25 sprawdzanych cegieł,
 - 5 na 40 sprawdzanych cegieł.

2.3. Zaprawy budowlane cementowe

Zaprawy powinny być zgodne z wymaganiami podanymi w Dokumentacji Projektowej (zaprawa gotowa przygotowana fabrycznie). Przygotowanie zapraw do robot murowych powinno być wykonywane mechanicznie. Zaprawę należy przygotować w takiej ilości, aby mogła być wbudowana możliwie wcześnie po jej przygotowaniu.

3. SPRZĘT

Ogólne wymagania dotyczące Sprzętu podano w ST 00.01 „Wymagania ogólne” pkt 3.

Sprzęt do robot murarskich:

- wiadra,
- mieszadło,
- kielnia,
- sprzęt pomiarowy,
- poziomice.

4. TRANSPORT

Ogólne wymagania dotyczące transportu podano w ST 00.01 „Wymagania ogólne” pkt 4. Materiały należy przewozić krytymi środkami transportowymi. Przewożone materiały muszą być w sposób całkowicie pewny zabezpieczone przed przemieszczaniem się, wysypywaniem lub spadnięciem ze skrzyni ładunkowej. Przewożone materiały nie mogą w czasie transportu wydzielać pyłu. Przy załadunku i wyładunku oraz przewozie na środkach transportowych należy przestrzegać przepisów obowiązujących w transporcie drogowym. Przy ruchu po drogach publicznych środki transportowe muszą spełniać wymagania przepisów ruchu drogowego.

5. WYKONANIE ROBÓT

Wymagania ogólne:

- a) Słupy należy wykonywać warstwami, z zachowaniem prawidłowego wiązania i grubości spoin, do pionu,
- b) Cegły układane na zaprawie powinny być czyste i wolne od kurzu. Przy murowaniu cegłą suchą, należy cegły przed ułożeniem w murze polewać lub moczyć w wodzie.
- c) Wnęki instalacyjne należy wykonywać jednocześnie ze wznoszeniem murów,
- d) W przypadku przerwania robot na okres zimowy lub z innych przyczyn, wierzchnie warstwy murów powinny być zabezpieczone przed szkodliwym działaniem czynników atmosferycznych (np. przez przykrycie folią lub papą). Przy wznowianiu robot po dłuższej przerwie należy sprawdzić stan techniczny murów, łącznie ze zdjęciem wierzchnich warstw cegieł i uszkodzonej zaprawy,
- e) Murowanie i fugowanie powinno być wykonane w jednym cyklu roboczym,
- f) spoiny:
 - 12 mm w spoinach poziomych, przy czym maksymalna grubość nie powinna przekraczać 17 mm, a minimalna 10 mm,
 - 10 mm w spoinach pionowych podłużnych i poprzecznych, przy czym grubość maksymalna nie powinna przekraczać 15 mm, a minimalna - 5 mm.

6. KONTROLA JAKOŚCI

Ogólne wymagania dotyczące kontroli jakości Robot podano w ST 00.01 „Wymagania ogólne” pkt 6.

6.1. Materiały ceramiczne

Przy odbiorze cegły należy przeprowadzić na budowie: sprawdzenie zgodności klasy oznaczonej na ceglach z zamówieniem i wymaganiami stawianymi w dokumentacji technicznej, próby doraźnej przez oględziny, opukiwanie i mierzenie:

- wymiarów i kształtu cegły,
- liczby szczerb i pęknięć,
- odporności na uderzenia,
- przełomu ze zwróceniem szczególnej uwagi na zawartość margla.

W przypadku niemożności określenia jakości cegły przez próbę doraźną należy ją poddać badaniom laboratoryjnym (szczególnie co do klasy i odporności na działanie mrozu).

6.2. Zaprawy

W przypadku gdy zaprawa wytwarzana jest na placu budowy, należy kontrolować jej markę i konsystencję w sposób podany w obowiązującej normie. Wyniki odbiorów materiałów i wyrobów powinny być każdorazowo potwierdzane.

7. OBMIAR ROBÓT

Ogólne wymagania dotyczące obmiaru Robot podano w ST 00.01 „Wymagania ogólne” pkt 7.

Jednostką obmiarową robot jest m² muru o odpowiedniej grubości.

8. ODBIÓR ROBÓT

Podstawę do odbioru robot murowych powinny stanowić następujące dokumenty:

- a) dokumentacja techniczna,
- b) zaświadczenia o jakości materiałów i wyrobów dostarczonych na budowę,
- c) protokoły odbioru poszczególnych etapów robot zanikających,
- d) protokoły odbioru materiałów i wyrobów,
- e) wyniki badań laboratoryjnych, jeśli takie były zlecane przez budowę,

Wykonanie Robot określonych w niniejszej ST podlega odbiorowi robot zanikających wg zasad określonych w pkt 8.1.1. ST 00.01 „Wymagania ogólne”.

9. PODSTAWA PŁATNOŚCI

Ogólne ustalenia dotyczące podstawy płatności podano w ST 00.01 „Wymagania ogólne” pkt 9.

10. PRZEPISY ZWIĄZANE

Ogólne wymagania dotyczące przepisów związanych podano w ST 00.01 „Wymagania ogólne” pkt 10.

- 1) *PN-68/B-10020 Roboty murowe z cegły. Wymagania i badania przy odbiorze.*
- 2) *PN-B-12050:1996 Wyroby budowlane ceramiczne.*

ST II. 05 - INSTALOWANIE WYROBÓW METALOWYCH (CPV 45421160-3)

1. WSTĘP

1.1. Przedmiot Specyfikacji Technicznej

Przedmiotem niniejszej ST są wymagania dotyczące wykonania i odbioru robot kowalsko-ślusarskich.

1.2. Zakres stosowania ST

Niniejszą Specyfikację Techniczną jako część dokumentów przetargowych i kontraktowych, należy odczytywać i rozumieć w odniesieniu do wykonania Robot opisanych w punkcie 1.1, które zostaną zrealizowane w ramach zadania „Projekt budowlano - wykonawczy montażu drzwi przeciwpożarowych w budynku biurowym C” w Katowicach ul. Lompy 19.

1.3. Zakres Robót objętych ST

Ustalenia zawarte w niniejszej Specyfikacji mają zastosowanie przy montażu ślusarki w zakresie:

- a. ościeży stalowych,
- b. drzwi przejściowych,

1.4. Określenia podstawowe

Określenia używane w niniejszej ST są zgodne z obowiązującymi odpowiednimi normami oraz z określeniami podanymi w ST 00.01 pkt.1.

1.5. Ogólne wymagania dotyczące Robót

Ogólne wymagania dotyczące Robot podano w ST 00.01 „Wymagania ogólne” pkt 1.

Wykonawca Robot jest odpowiedzialny za jakość wykonania Robot oraz za ich zgodność z Dokumentacją Projektową i Specyfikacją Techniczną.

2. MATERIAŁY

2.1. Stal

Do konstrukcji stalowych ogrodzenia stosuje się:

- wyroby walcowane gotowe ze stali klasy 1 w gatunkach St3S, St3SX, St wg PN-EN 10025:2002,
- kształtowniki stalowe gięte na zimno ze stali klasy 1 w gatunkach St3S, St3SX, St wg PN-EN 10025:2002,
- połączenia elementów wykonywać jako spawane,

2.2. Okucia

Elementy ślusarskie, takie jak furtki i bramy powinny być wyposażone w okucia zamykające, zabezpieczające (w tym sygnalizacyjne) i uchwyty zgodnie z dokumentacją.

2.3. Powłoki malarskie

2.3.1. Zabezpieczenie antykorozyjne

Zgodnie z metodami podanymi w PN-70/H-97051 podłoże należy przygotować do malowania poprzez oczyszczenie do osiągnięcia drugiego stopnia czystości wg PN-70/H-97050.

Przed położeniem farby podkładowej oczyszczone powierzchnie przeznaczone do malowania odtłuścić i odkurzyć. Maksymalny odstęp czasu między oczyszczeniem i zagruntowaniem wynosi 6 godzin. Elementy należy pomalować 1x farba olejno-żywiczna do gruntowania przeciwrdzewna cynkowa 60%.

2.3.2. Farba nawierzchniowa

Farba wierzchniego krycia - półmatową farbą nawierzchniową w kolorze czarnym nakładana dwukrotnie (np. emalią ftalową do stali do stosowania zewnętrznego). Grubość powłoki malarskiej powinna wynosić 90um.

Czas schnięcia poszczególnych warstw wynosi 48 godzin.

Wyroby malarskie należy przygotować i stosować zgodnie z instrukcją producenta oraz normą PN-79/H- 97070. Należy Sprawdzić czy wyroby posiadają atest producenta oraz czy termin gwarancji nie został przekroczony. Przygotowując farbę do malowania należy usunąć ewentualny kożuch, dokładnie wymieszać używając benzyny do lakierów rozcieńczyć do lepkości roboczej oraz przefiltrować.

Z uwagi na zawartość w farbach palnych i toksycznych składników podczas malowania należy przestrzegać obowiązujące przepisy ppoż i BHP.

2.4. Składowanie materiałów

Elementy ślusarki powinny być składowane w miejscu przewiewnym, na suchym podłożu i najlepiej pod zadaszeniem. Materiały nie mogą mieć styku bezpośrednio z podłożem.

3. SPRZĘT

Ogólne wymagania dotyczące Sprzętu podano w ST 00.01 „Wymagania ogólne” pkt 3.

Sprzęt do robot montażowych:

- narzędzia ręczne (młotki, śrubokręty, obcęgi, kombinerki itp.)
- elektronarzędzia,
- migomat lub spawarka elektryczna,
- poziomica.

4. TRANSPORT

Ogólne wymagania dotyczące transportu podano w ST 00.01 „Wymagania ogólne” pkt 4.

Materiały należy przewozić krytymi środkami transportowymi. Przewożone materiały muszą być w sposób całkowicie pewny zabezpieczone przed przemieszczaniem się lub spadnięciem ze skrzyni ładunkowej. Przy załadunku i wyładunku oraz przewożeniu na środkach transportowych należy przestrzegać przepisów obowiązujących w transporcie drogowym. Przy ruchu po drogach publicznych środki transportowe muszą spełniać wymagania przepisów ruchu drogowego.

5. WYKONANIE ROBÓT

Ogólne wymagania dotyczące wykonania robot podano w ST 00.01 „Wymagania ogólne” pkt 5.

5.1. Wymagania ogólne:

Przed przystąpieniem do montażu ślusarki należy sprawdzić:

- a) rodzaje i wymiary przekrojów składanych elementów,
- b) wymiary gotowego wyrobu,
- c) prawidłowość wykonanych połączeń,
- d) powłoki malarskie.

5.2. Montaż elementów ślusarko - kowalskich

Należy przestrzegać zasad podanych w normie BN-65/8841-11.

Wymagania i badania techniczne przy odbiorze, a w szczególności:

- sprawdzenie miejsc mocowania,
- sprawdzenie wymiarów na budowie,
- prefabrykacja i wykonanie próbnego montażu ślusarki w wytworni,
- zabezpieczenie elementów murowanych ogrodzenia przed uszkodzeniami i zabrudzeniami przy montażu,
- montaż ślusarki (należy wbudować ślusarkę kompletnie wykończoną wraz z okuciami i powłokami malarskimi),
- naprawy drobnych uszkodzeń powłoki,
- usunięcie zabezpieczeń i resztek z montażowych.

Konstrukcję ślusarko kowalskie należy wykonać w wyspecjalizowanej wytworni dysponującej wykwalifikowanymi pracownikami i odpowiednim oprzyrządowaniem. Przy pracach spawalniczych pracownicy muszą posiadać wymagane przepisami uprawnienia.

Konstrukcja ślusarsko-kowalska powinna być dokładnie oczyszczona, odtłuszczona i zabezpieczona w wytworni powłoką antykorozyjną i pomalowana dwukrotnie półmatową farbą nawierzchniową w kolorze czarnym (np. emalią ftalową do stali do stosowania zewnętrznego).

Konstrukcja ślusarsko-kowalskie przed wysyłką z wytworni powinna być próbnie zmontowana i odebrana w obecności Zamawiającego. W przypadku poważniejszych uszkodzeń elementy konstrukcji należy naprawić w wytworni.

Montaż konstrukcji należy przeprowadzać w sposób zapewniający stateczność poszczególnych elementów i całości w każdej fazie. Przy montażu należy zwrócić uwagę na kolejność montażu zapewniającą nie uszkodzanie elementów składowych. Wszystkie roboty montażowe powinny być przeprowadzone przez wykwalifikowanych pracowników. Słupy balustrady należy zamocować do podwalin w sposób trwały zapewniający przeniesienie obciążeń wymaganych w normach i przepisach. Kotwienie nie może być wykonane w wierzchniej warstwie konstrukcji podwaliny mogącej ulec oderwaniu lub rozwarstwieniu w trakcie eksploatacji.

5.3. Wymagania dotyczące elementów spawanych

a) Niedopuszczalne wady złącz spawanych : pęknięcia , przyklejenia zewnętrzne, brak przetopu, kratery, kanaliki i nawisy lica spoiny, niewłaściwy kształt złącza.

b) Części spawane nie powinny ulegać odkształceniom wskutek wadliwego wykonywania spawania.

c) Temperatura otoczenia dla robot spawalniczych nie powinna być niższa niż -50C.

Wystające części spoiny spawalniczej usunąć na widocznych powierzchniach, jeśli nie są one potrzebne ze względów statycznych.

6. KONTROLA JAKOŚCI

Ogólne wymagania dotyczące kontroli jakości Robot podano w ST 00.01 „Wymagania ogólne” pkt 6.

6.1. Badanie materiałów użytych na konstrukcję

Należy przeprowadzić na podstawie załączonych zaświadczeń o jakości wystawionych przez producenta stwierdzających zgodność z wymaganiami dokumentacji i normami państwowymi.

6.2. Badanie gotowych elementów

Powinno obejmować:

- sprawdzenie wymiarów,
- wykończenia powierzchni,
- zabezpieczenia antykorozyjnego i powłok malarskich,
- połączeń konstrukcyjnych.

Z przeprowadzonych badań należy sporządzić protokół odbioru.

6.3. Badanie jakości wbudowania

Powinno obejmować:

- sprawdzenie stanu i wyglądu elementów pod względem równości, pionowości i spoziomowania,
- sprawdzenie rozmieszczenia miejsc i sposobu mocowania,
- stan i wygląd wbudowanych elementów oraz ich zgodność z dokumentacją,
- rodzajów, liczb i wielkości okuć oraz ich zamocowań i działania,
- prawidłowość działania elementów ruchomych.

7. OBMIAR ROBÓT

Ogólne wymagania dotyczące obmiaru Robot podano w ST 00.01 „Wymagania ogólne” pkt 7.

Jednostką obmiarową robot jest:

- mb,
- szt.
- kpl.

8. ODBIÓR ROBÓT

Podstawę do odbioru robot kowalско - ślusarskich powinny stanowić następujące dokumenty:

- a) zgodność z dokumentacją techniczną,
- b) rodzaj zastosowanych materiałów,
- c) prawidłowość osadzenia elementów w konstrukcji budowlanej,
- d) prawidłowość działania elementów ruchomych i urządzeń zamykających.

Wykonanie Robot określonych w niniejszej ST podlega odbiorowi wg zasad określonych w pkt 8.1.1. ST 00.01 „Wymagania ogólne”.

9. PODSTAWA PŁATNOŚCI

Ogólne ustalenia dotyczące podstawy płatności podano w ST 00.01 „Wymagania ogólne” pkt 9.

10. PRZEPISY ZWIĄZANE

Ogólne wymagania dotyczące przepisów związanych podano w ST 00.01 „Wymagania ogólne” pkt 10.

- 1) *PN-B-06200 Konstrukcje stalowe budowlane. Wymagania i badania techniczne przy odbiorze.*
- 2) *PN-90/B-03200 Konstrukcje stalowe. Obliczenia statyczne i projektowanie.*
- 3) *PN-B-8841 -11 Roboty ślusarsko-kowalskie w budownictwie. Wymagania i badania techniczne przy odbiorze.*
- 4) *BN -65/8841-11 Roboty ślusarskie .Wymagania i badania techniczne przy odbiorze.*
- 5) *PN-78/M-69011 Spawalnictwo. Złącza spawane w konstrukcjach stalowych. Podział i wymagania.*
- 6) *PN-75/M-69703 Spawalnictwo. Wady złączy spawanych. Nazwy i określenia.*
- 7) *PN-80/M-02138. Tolerancje kształtu i położenia. Wartości.*
- 8) *PN-70/H-97050 Ochrona przed korozją. Przygotowanie powierzchni.*
- 9) *PN-70/H-97051 „Przygotowanie powierzchni stali, staliwa, żeliwa do malowania. Ogólne wytyczne.*
- 10) *PN-79/H-97070 „Ochrona przed korozją pokrycia lakierowe. Ogólne wytyczne.*
- 11) *Warunki techniczne wykonania i odbioru robót budowlano-montażowych - Arkady 1989 r.*

ST II. 06 - INSTALOWANIE DRZWI I OKIEN I PODOBNYCH ELEMENTÓW

(CPV 45421100-5)

Dotyczy:

- montażu nowych drzwi przeciwpożarowych,

1. Materiały

dane techniczne przeciwpożarowe/dymoszczelne drzwi stalowe w klasie odporności ogniowej EI 30, EI 60.

Skrzydła drzwiowe wykonane są z dwóch tłoczonych, ocynkowanych blach stalowych o grubości min. 0,8 mm. Wypełnienie skrzydeł drzwiowych stanowi wełna mineralna. Całkowita grubość skrzydła wynosi 54 mm. Drzwi wykończone są standardowo w kolorze RAL 7035.

Skrzydła drzwiowe zawieszane są standardowo na dwóch zawiasach. Jeden z nich jest nośny z tulejkami łożyskowymi wykonanymi ze specjalnych utwardzanych stopów, drugi natomiast dzięki umieszczonej sprężynie umożliwia samozamykanie drzwi (w niektórych przypadkach może pełnić rolę samozamykacza).

W drzwiach dwuskrzydłowych do skrzydła biernego montowana jest belka przymykowa, w której osadzona jest uszczelka przymykowa oraz pęczniejąca.

Drzwi przeciwpożarowe wykonywane są jako bezprogowe. Drzwi w wersji standardowej posiadają ościeżnicę stalową narożną i wyposażone są w:

- zamek wpuszczany zapadkowo-zasuwkowy,
- wkładkę patentową,
- kołek antywyważeniowy,
- komplet klamek z szyldem

Wymagania dodatkowe

W drzwiach dla szerokości powyżej 1200 mm lub wysokości powyżej 2150 mm stosuje się trzy zawiasy. Rozmieszczenie trzeciego zawiasu standardowo znajduje się 500 mm poniżej górnego zawiasu.

dokumenty dopuszczające

Aprobata Techniczna ITB nr AT-15-2841/2011

Certyfikat Zgodności ITB-1466/W

Atest higieniczny HK/B/1167/01/2010

widoki, przekroje drzwi

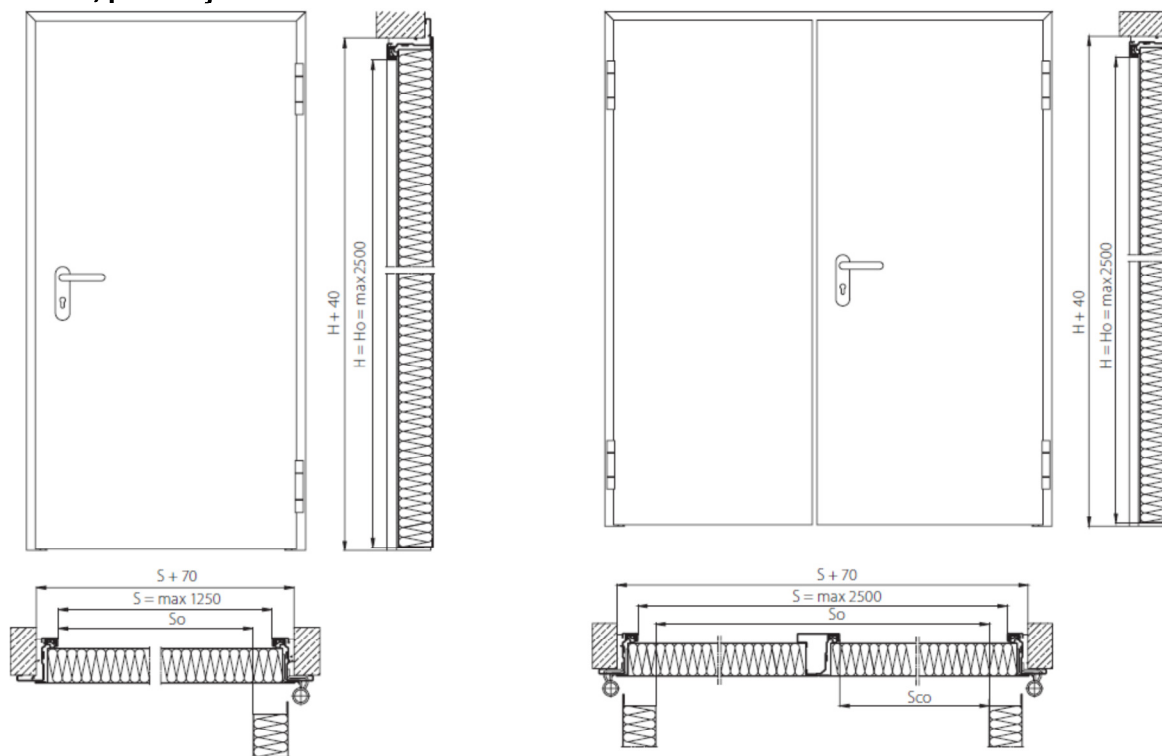

drzwi jednoskrzydłowe

drzwi dwuskrzydłowe

kierunek otwierania

Pokazane schematy przedstawiają prawidłowe określenie kierunków otwierania drzwi jednoskrzydłowych.

Dla drzwi dwuskrzydłowych zasada określania kierunku otwierania jest taka sama jak dla drzwi jednoskrzydłowych, z tym że kierunek otwierania określa się dla skrzydła czynnego (tego, które otwiera się jako pierwsze spośród pary skrzydeł drzwiowych).

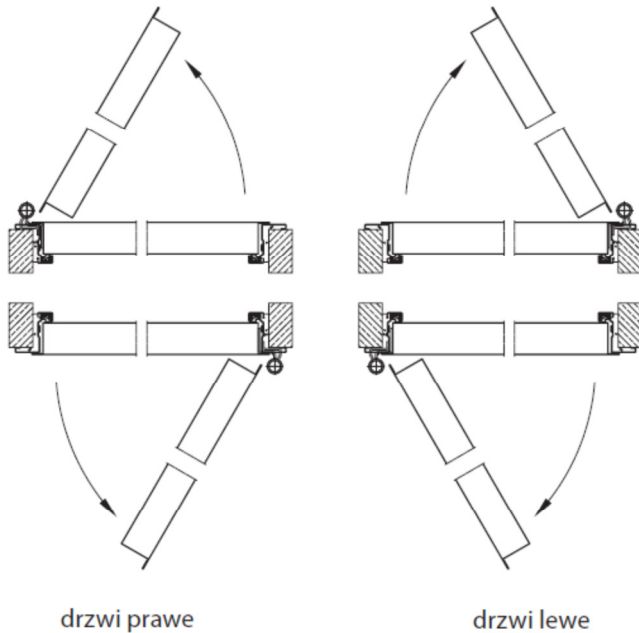

Ościeżnica

Ościeżnica stalowa narożna wykonana jest z giętej blachy stalowej ocynkowanej o grubości 1,5 mm. Na ościeżnicy nakleja się uszczelkę pęczniącą o przekroju 10 x 2 mm oraz w specjalnie wyprofilowanym rowku umieszcza się uszczelkę przymykową. Ościeżnica wyposażona jest w otwory montażowe.

Ościeżnica standardowo jest pomalowana proszkowo na kolor RAL 7035.

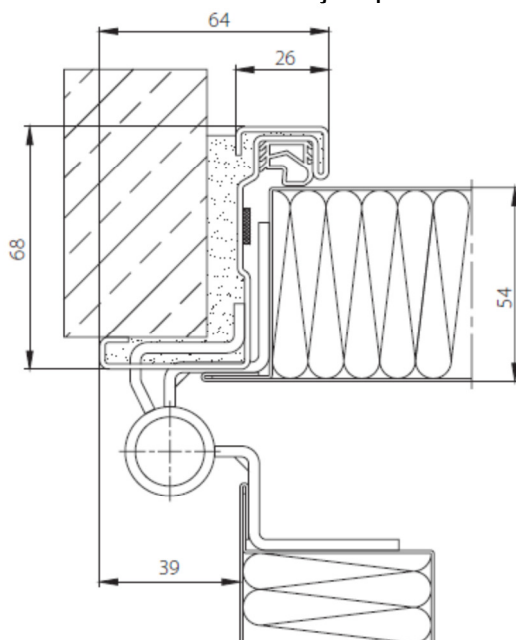

Klamka

Standardowa klamka wykonana jest z tworzywa sztucznego w kształcie U-form. Część chwytowa i szyld klamki wykonane są z poliamidu, natomiast trzpień ze stali. Oferowane w standardzie klamki dostępne są w kolorze czarnym lub szarym.

Na życzenie klienta drzwi wyposażamy w standardowe klamki ze stali nierdzewnej. Dostępne są również klamki obiektowe, pełne wykonane ze stali nierdzewnej.

Istnieje możliwość zastosowania dźwigni antypanicznych oraz innych modeli klamek lub gałek.

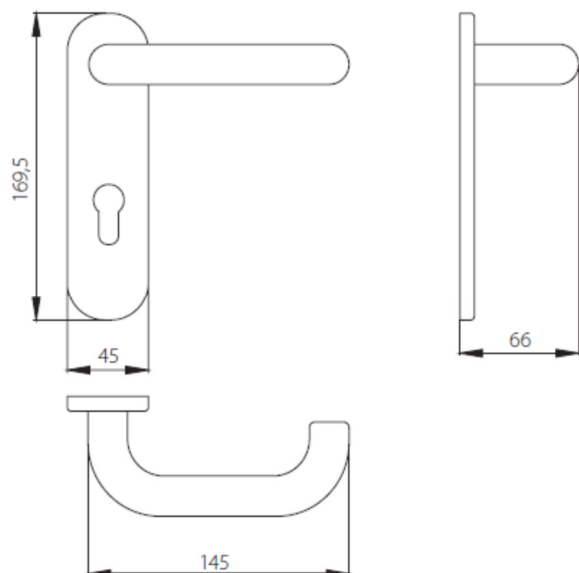

wymiary drzwi stalowych jednoskrzydłowych

Wymiary normatywne drzwi jednoskrzydłowych	
wymiar handlowy [cm]	wymiary w świetle muru [mm]
„80 x 200”	900 x 2050
„90 x 200”	1000 x 2050
„100 x 200”	1100 x 2050

Wymiary drzwi jednoskrzydłowych przy kącie otwarcia na 90°	
z ościeżnicą narożną/obejmującą	z ościeżnicą wewnętrzną
S - 100 = So [mm] H - 40 = Ho [mm]	S - 180 = So [mm] H - 80 = Ho [mm]

gdzie: S - szerokość otworu w świetle muru,
So - szerokość w świetle przejścia,

H - wysokość otworu w świetle muru,
Ho - wysokość w świetle przejścia.

Wymiary maksymalne drzwi stalowych jednoskrzydłowych w świetle muru	
• szerokość: 1320 mm	• wysokość: 2540 mm

wymiary drzwi stalowych dwuskrzydłowych

Wymiary drzwi dwuskrzydłowych przy kącie otwarcia na 90° obu skrzydeł	
z ościeżnicą narożną/obejmującą	z ościeżnicą wewnętrzną
S - 150 = So [mm] H - 40 = Ho [mm]	S - 230 = So [mm] H - 80 = Ho [mm]
gdzie: S - szerokość otworu w świetle muru, So - szerokość w świetle przejścia,	H - wysokość otworu w świetle muru, Ho - wysokość w świetle przejścia.
Wymiary drzwi dwuskrzydłowych z podziałem symetrycznym przy skrzydle czynnym otwartym na 90°	
z ościeżnicą narożną/obejmującą	z ościeżnicą wewnętrzną
(S/2) - 100 = Sco [mm] H - 40 = Ho [mm]	(S/2) - 100 = Sco [mm] H - 80 = Ho [mm]
gdzie: S - szerokość otworu w świetle muru, Sco - wymagana, założona szerokość światła przejścia skrzydła czynnego (np. 900 mm),	H - wysokość otworu w świetle muru, Ho - wysokość w świetle przejścia.
Wymiary maksymalne drzwi stalowych dwuskrzydłowych w świetle muru	
• szerokość: 2570 mm	• wysokość: 2540 mm

ościeżnice - schematy rysunkowe

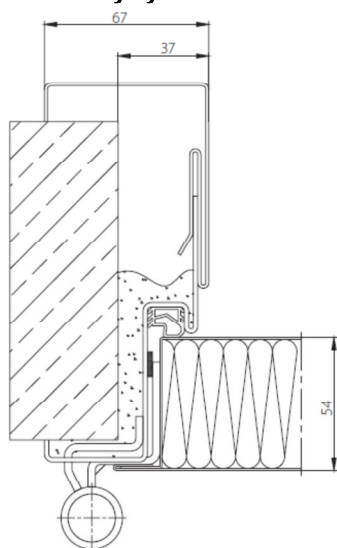

obejmująca

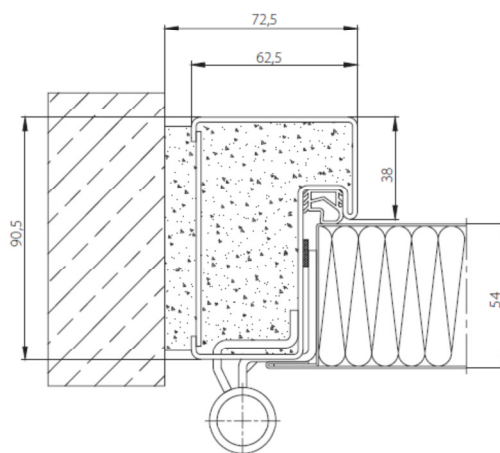

wewnętrzna

przeszklenia

W drzwiach można stosować przeszklenia ze szkła ognioodpornego w różnym kształcie, przy czym dla przeszklenia prostokątnego maksymalne wymiary przeszklenia nie mogą być większe niż 750 mm x 1800 mm.

Standardowe wymiary przeskleń

na jedno skrzydło drzwi:

- 260 x 360 mm,
- 560 x 710 mm,
- 360 x 1160 mm,
- Ø 360 mm.

Szkło ppoż.

Cechy szkła ognioodpornego np. Q4Firestop:

- ciężar: Q4Firestop EI30 (16,5 mm) - 35 kg/m², Q4Firestop EI60 (27 mm) - 54 kg/m²;
- współczynnik przepuszczalności światła EI30 Lt 88,6%, EI60 Lt 83,9%;
- izolacyjność akustyczna EI30Rw (C; Ctr) = 39 (-2;-3)dB, EI60Rw (C; Ctr) = 42 (-2;-3)dB;
- odporność na temperatury w zakresie +40 °C / -10 °C;
- odporność na promieniowanie UV;
- pełna izolacyjność ognioowa przez 30 (EI30) i 60 minut (EI60);
- współczynnik przenikalności cieplnej EI30 Ug 4,8 W/m²K, EI60 Ug 4,3 W.m²K.

uszczelnienia prog

Dymoszczelnność/izolacyjność akustyczna

Drzwi stalowe mogą być wykonane w wersji dymoszczelnej według kryteriów normy PN-EN 13501-2:2008 w klasach dymoszczelności

Sm i **Sa**. W celu uzyskania wymaganych klas dymoszczelności montowana w drzwiach jest automatyczna listwa opadająca.

- drzwi jednoskrzydłowe Rw=37 dB,
- drzwi dwuskrzydłowe Rw=32 dB.

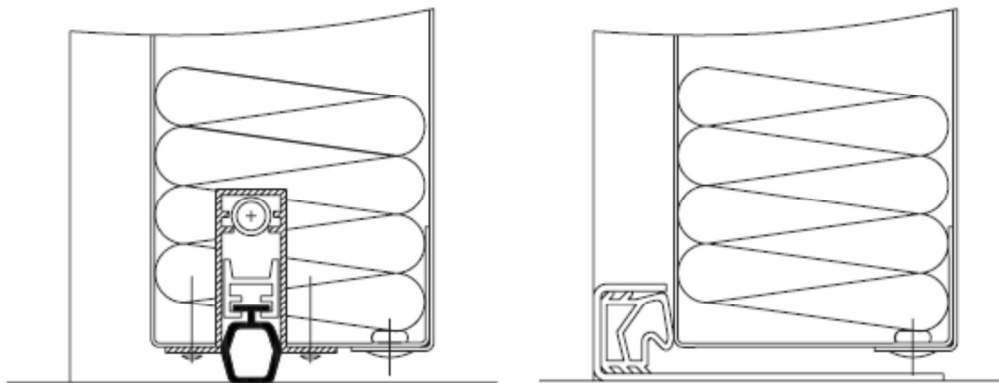

samozamykacze i RKZ

Samozamykacz nawierzchniowy Dorma TS 71 stosowany jest do drzwi przymykowych o szerokości skrzydła do 1100 mm. Posiada skokową regulację siły oraz dwa zawory do regulacji prędkości zamykania. Testowany zgodnie z normą PN EN 1154:99.

Uwaga:

W przeciwpożarowych drzwiach dwuskrzydłowych należy bezwzględnie stosować samozamykacze na obydwu skrzydłach oraz regulator kolejności zamykania - RKZ.

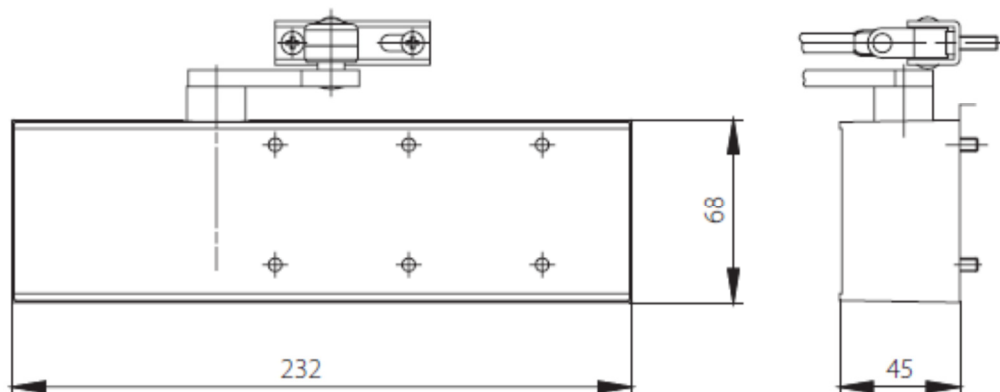

Regulator kolejności zamykania RKZ 001

Do drzwi dwuskrzydłowych oferujemy standardowy regulator kolejności zamykania.

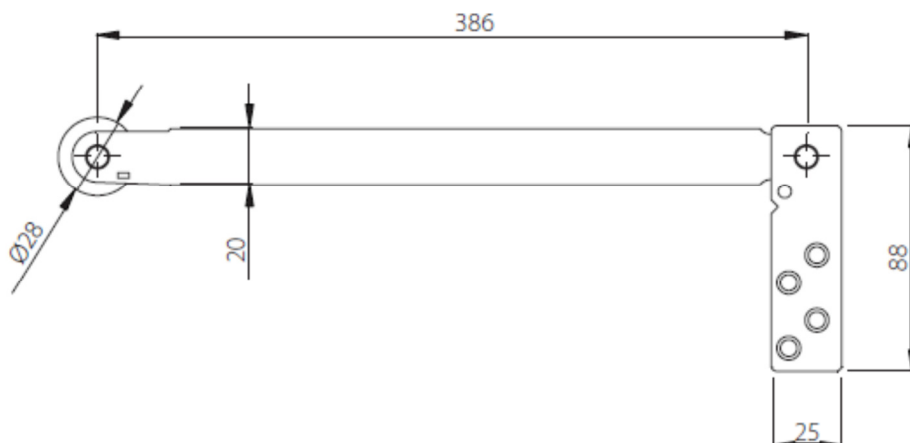

2. Transport

Drzwi należy przewozić i składować z zachowaniem ogólnych zasad określonych w normach.

3. Wykonanie

Montaż drzwi wykonywać na podstawie szczegółowych wytycznych producenta.

UWAGI:

Przed zamontowaniem drzwi należy wykończyć otwór i posadzkę korytarzy.

Przeźród przeznaczona do zamontowania drzwi musi być wolna od wszelkiego rodzaju przewodów zasilających, nagrzewnic itp.

4. Odbiór robót

Drzwi muszą być osadzone w płaszczyźnie poziomej i pionowej ściany. Elementy konstrukcyjne drzwi muszą przylegać do płaszczyzny ściany, ewentualne nierówności muszą być uzupełnione. Drzwi muszą się otwierać lekko, bez zacięć i używania siły oraz utrzymywać swoje położenie w ustawionej pozycji. Na zamontowane drzwi musi być przedłożony zamawiającemu stosowny atest.

5. Przepisy związane:

PN-EN 12604:2002 Bramy. Aspekty mechaniczne. Wymagania

PN-EN 12605:2002 Bramy. Aspekty mechaniczne. Metody badań

PN-EN 12635:2003 Bramy. Instalowanie i użytkowanie

6. INSTALOWANIE DRZWI I OKIEN I PODOBNYCH ELEMENTÓW CPV 45421100-5

Dotyczy:

- montażu drzwi stalowych lub aluminiowych (zależnie od przyjętego rozwiązania),

6.1. Materiały

Okna istniejące, tymczasowo demontowane na czas wykonywania nowego nadproża, do ponownego zamontowania.

Drzwi stalowe, 2 sztuki, o wymiarach w świetle przejścia:

- d1 - 90 cm,

- d2 - 80 cm.

6.2. Montaż drzwi

Drzwi - zależnie od przyjętego rozwiązania - aluminiowe lub stalowe - montować wg zaleceń producenta.

Montaż i ustawienie okien przeprowadzić za pomocą listew. Uszczelnienie ościeży należy wykonać pianką montażową, a szczelinę przykryć listwą. Ustawienie okna należy

sprawdzić w pionie i w poziomie.

Dopuszczalne odchylenie od pionu powinno być mniejsze od 1 mm na 1 m wysokości okna, nie więcej niż 3 mm.

Różnice wymiarów po przekątnych nie powinny być większe od:

- 2 mm przy długości przekątnej do 1 m,
- 3 mm przy długości przekątnej do 2 m,
- 4 mm przy długości przekątnej powyżej 2 m.

Zamocowane okno należy uszczelnić pod względem termicznym przez wypełnienie szczeliny między ościeżem a ościeżnicą materiałem izolacyjnym dopuszczonym do stosowania do tego celu świadectwem ITB. Zabrania się używać do tego celu materiałów wydzielających związki chemiczne szkodliwe dla zdrowia ludzi.

Osadzone okno po zamontowaniu należy dokładnie zamknąć.

6.3. Odbiór robót

Ocena jakości powinna obejmować:

- prawidłowość osadzenia elementów w konstrukcji budowlanej,
- dokładność uszczelnienia,
- prawidłowość działania elementów ruchomych oraz urządzeń zamykających,
- zgodność wbudowanych elementów z projektem,
- stan i wygląd elementów wbudowanych pod kątem równości, pionowości i wypoziomowania, braku uszkodzeń, zarysowań elementów aluminiowych bądź zarysowań i pęknięcia szyb.

6.4. Przepisy związane

PN-88/B-10085 Stolarka budowlana. Okna i drzwi. Wymogi i badania

ST III. BRANŻA INSTALACJI ELEKTRYCZNYCH

ST III. 01 - INSTALACJE ELEKTRYCZNE (CPV 4531000-3) ROBOTY W ZAKRESIE INSTALACJI ELEKTRYCZNYCH (CPV 45311200-2)

1. WSTĘP

1.1 Przedmiot Specyfikacji Technicznej

Przedmiotem niniejszej ST są wymagania dotyczące wykonania i odbioru robot związanych z montażem instalacji elektrycznych zasilających i sterowniczych do bram segmentowych,

1.2 Zakres stosowania ST

Niniejszą Specyfikację Techniczną jako część dokumentów przetargowych i kontraktowych, należy odczytywać i rozumieć w odniesieniu do wykonania Robot opisanych w punkcie 1.1, które zostaną zrealizowane w ramach zadania „Projekt budowlano - wykonawczy montażu drzwi przeciwpożarowych w budynku biurowym C” w Katowicach ul. Lompy 19.

Ustalenia zawarte w niniejszej Specyfikacji dotyczą zasad prowadzenia robot polegających na montażu instalacji elektrycznych.

1.3 Zakres robót objętych ST

Roboty, których dotyczy specyfikacja obejmują wszystkie czynności umożliwiające i mające na celu wykonanie instalacji elektrycznych niskoprądowych zasilających instalację kontroli dostępu.

1.4 Określenia podstawowe

Określenia używane w niniejszej ST są zgodne z obowiązującymi odpowiednimi normami oraz z określeniami podanymi w ST 00.01 pkt.1.

1.5 Ogólne wymagania dotyczące Robót

Ogólne wymagania dotyczące Robot podano w ST 00.01 „Wymagania ogólne” pkt 1.

Wykonawca Robot jest odpowiedzialny za jakość wykonania Robot oraz za ich zgodność z Dokumentacją Projektową i ST.

Rodzaje materiałów zastosowanych do budowy instalacji powinny być zgodne z podanymi w dokumentacji projektowej. Szczególnie dotyczy to ochrony przed porażeniem prądem.

2. MATERIAŁY

2.1 Parametry techniczne materiałów i wyrobów powinny być zgodne z wymaganiami podanymi w projekcie technicznym i powinny odpowiadać wymaganiom obowiązujących norm państwowych (PN lub BN) oraz przepisom dotyczącym budowy urządzeń elektrycznych. Materiały, wyroby i urządzenia, dla których wymaga się świadectw, jakości, np.: aparaty, kable, urządzenia prefabrykowane, itp., należy dostarczać ze świadectwami jakości, kartami gwarancyjnymi, aprobatami technicznymi lub protokołami odbioru technicznego (np. w przypadku urządzeń prefabrykowanych).

2.2 Odbiór materiałów na budowie:

- materiały takie jak: przewody, rury ochronne itp. należy dostarczyć na budowę wraz ze świadectwami jakości, wymaganymi atestami, kartami gwarancyjnymi, protokołami odbioru technicznego,

- dostarczone na miejsce budowy materiały należy sprawdzić pod względem kompletności i zgodności

z danymi wytwórcy,

- w przypadku stwierdzenia wad lub nasuwających się wątpliwości mogących mieć wpływ na jakość

wykonania robot, materiały należy przed ich wbudowaniem - poddać badaniom określonym przez dozór techniczny robot

2.3 Składowanie materiałów na budowie:

Składowanie materiałów na budowie powinno odbywać się zgodnie z zaleceniami producentów, w warunkach zapobiegających zniszczeniu, uszkodzeniu lub pogorszeniu się właściwości technicznych na skutek wpływu czynników atmosferycznych lub fizykochemicznych, należy zachować wymagania wynikające ze specjalnych właściwości materiałów oraz wymagania w zakresie bezpieczeństwa przeciwpożarowego.

3. SPRZĘT

Urządzenia pomocnicze, transportowe i ochronne stosowane przy robotach elektrycznych powinny odpowiadać ogólnie przyjętym wymaganiom, co do ich jakości oraz wytrzymałości. Urządzenia i sprzęt używane na budowie powinny mieć ustalone parametry techniczne i powinny być ustawione zgodnie z wymaganiami producenta oraz stosowane zgodnie z ich przeznaczeniem.

4. TRANSPORT

Środki i urządzenia transportowe powinny być odpowiednio przystosowane do transportu materiałów, elementów itp. niezbędnych do wykonania danego rodzaju robot elektrycznych. W czasie transportu należy zabezpieczyć przemieszczane w sposób zapobiegający ich uszkodzeniu. W czasie transportu, załadunku i wyładunku oraz składowania aparatury elektrycznej i urządzeń rozdzielczych należy przestrzegać zaleceń wytwórców. Zaleca się dostarczenie urządzeń i aparatów bezpośrednio przed montażem.

5. WYKONANIE ROBÓT

5.1 Trasowanie

Trasa instalacji elektrycznych powinna przebiegać bezkolizyjnie z innymi instalacjami i urządzeniami.

Powinna być przejrzysta, prosta i dostępna dla prawidłowej konserwacji. Wskazane jest, aby przebiegała w liniach poziomych i pionowych.

W budynku instalacja przebiegać będzie w przestrzeni sufitu modułowego. W przypadku wykonywania instalacji na istniejących ścianach niezbędne będzie wykucie odpowiednich bruzd pod przewody i ślepych wnęk pod osprzęt oraz ich zatynkowanie. Przed wykonaniem instalacji, jako szczelnej należy przewody i kable uszczelniać w osprzęcie oraz aparatach za pomocą dławików.

Średnica głowicy i otworu uszczelniającego pierścienia powinna być dostosowana do średnicy zewnętrznej przewodu lub kabla.

5.2 Wprowadzenie przewodów i kabli

Przed przystąpieniem do prac montażowych sprawdzić prawidłowość mocowania i ustawienia aparatów oraz odbiorników. Wprowadzenie przewodów do urządzeń (aparaty, odbiorniki) należy wykonać zgodnie ze wskazówkami podanymi w instrukcji montażowej wytwórcy i uwzględniając następujące warunki:

- w miejscach narażonych na uszkodzenia mechaniczne przewody doprowadzone muszą być chronione,
- przewody odbiorników i aparatów nie powinny przenosić naprężeń, a przewód ochronny powinien mieć większy nadmiar długości niż przewody robocze,
- zewnętrzne warstwy ochronne przyłączonych przewodów wolno usuwać tylko z tych części przewodu, które po podłączeniu będą niedostępne,
- w przypadku, gdy instalacja jest wykonana przewodami kabelkowymi, a aparat lub odbiornik jest zaopatrzony w dławik, należy uszczelnić przewód zgodnie z warunkami wykonania instalacji szczelnych,
- wszystkie przejścia obwodów instalacji elektrycznych przez ściany muszą być chronione przed uszkodzeniami, przejścia te należy wykonywać w przepustach rurowych.

5.3 Przyłączenie przewodów i kabli

Miejsce połączeń żył przewodów z zaciskami odbiorników powinny być dokładnie oczyszczone. Samo połączenie musi być wykonane w sposób pewny pod względem elektrycznym i mechanicznym oraz zabezpieczone przed osłabieniem siły docisku i korozją. Ponadto należy zachować następujące wymagania:

- żyła przewodu powinna być pozbawiona izolacji tylko na długości niezbędnej dla prawidłowego połączenia z zaciskiem,
- koniec żyły wielodrutowej należy zabezpieczyć przed możliwością oddzielenia się poszczególnych drutów lub skrętek np. przez końcówkę lub zaprasowaną tulejkę (dopuszcza się zakończenia z dobrze ocynowanym końcem w przypadku przewodów z żyłami Cu),
- długość żył wprowadzonych do odbiornika lub aparatu powinna umożliwiać przyłączenie ich do dowolnego zacisku,
- końce żył przewodów wprowadzonych do odbiornika, a niewykorzystanych należy izolować i unieruchomić,
- na żyły należy założyć oznaczniki (z symbolami zgodnymi ze schematem) z materiału izolacyjnego,
- kolory żył w tym żyły ochronnej powinny być oznaczone zgodnie z Polską Normą.

5.3 Przyłączenia odbiorników

Miejsca połączeń żył przewodów z zaciskami odbiorników powinny być dokładnie oczyszczone. Samo połączenie musi być wykonane w sposób pewny, pod względem elektrycznym i mechanicznym oraz zabezpieczone przed osłabieniem siły docisku, korozją itp. Połączenia mogą być wykonane, jako sztywne lub elastyczne w zależności od konstrukcji odbiornika i warunków technologicznych. Przyłączenia sztywne należy wykonywać w rurach sztywnych wprowadzonych bezpośrednio od odbiorników oraz przewodami kabelkowymi i kablami. Połączenia elastyczne stosuje się, gdy odbiorniki narażone są na drgania o dużej amplitudzie lub przystosowane są do przesunięcia lub przemieszczeń. Połączenia te należy wykonywać:

- przewodami izolowanymi wielożyłowymi giętkimi lub oponowymi,
- przewodami wielożyłowymi giętkimi lub oponowymi w rurach elastycznych.

5.4 Cechowanie odbiorników i aparatów

Każdy aparat i odbiornik należy oznakować symbolem zgodnym ze schematem.

5.5 Próby montażowe

Po zakończeniu robot należy przeprowadzić próby montażowe obejmujące badania i pomiary. Zakres prób montażowych należy uzgodnić z Inwestorem. Zakres podstawowych prób obejmuje:

- pomiar rezystancji izolacji instalacji,
- pomiar rezystancji izolacji odbiorników,
- pomiary pętli zwarciovych,
- pomiary rezystancji uziemień,
- próby funkcjonalne.

6. KONTROLA JAKOŚCI ODBIORU ROBÓT

1. Sprawdzenie i odbiór robot powinno być wykonane zgodnie z normami i przepisami pkt. 10.0.
2. Sprawdzeniu i kontroli w czasie wykonywania robot oraz po ich zakończeniu powinno podlegać:
 - zgodność wykonania robot z dokumentacją projektową,
 - wykonanie pomiarów rezystancji uziemienia, izolacji,
 - pomiarów skuteczności ochrony przeciwporażeniowej z przekazaniem wyników do protokołu odbioru.

7. OBMIAR ROBÓT

Obmiar robot obejmuje całość instalacji elektroenergetycznych. Jednostką obmiarową jest komplet robot.

8. ODBIÓR ROBÓT

Ogólne wymagania dotyczące odbioru Robot podano w ST 00.01 „Wymagania ogólne” pkt 8. Wykonanie Robot określonych w niniejszej ST podlega odbiorowi robot zanikających wg zasad określonych w ST 00.01 „Wymagania ogólne”.

8.1 Odbiór robót zanikających i ulegających zakryciu

Odbiór robót ulegających zakryciu umożliwia ocenę prawidłowości montażu. Powinien być przeprowadzony komisyjnie, w obecności przedstawiciela Inwestora. Z odbioru robót ulegających zakryciu należy sporządzić protokół podając również ocenę jakości robót. Odbiorowi elementów wykonanych robót przewidzianych do zakrycia podlegają fragmenty instalacji, które będą niewidoczne lub bardzo trudne do sprawdzenia po zakończeniu robót montażowych.

8.2 Odbiór końcowy

Odbiór końcowy przeprowadza się na podstawie technicznych warunków odbioru robót przy przestrzeganiu ogólnych zasad odbioru obiektów.

8.2.1 Przed przystąpieniem do odbioru końcowego wykonawca robót jest zobowiązany do:

- przygotowania dokumentów potrzebnych do należytej oceny robót będących przedmiotem odbioru, a w szczególności: umowy wraz z jej późniejszymi uzupełnieniami i uzgodnieniami, protokołów i zaświadczeń z dokonanych prób montażowych, aktualną dokumentację powykonawczą, instrukcje eksploatacji urządzeń
- umożliwienia komisji odbioru zapoznania się z wyżej wymienionymi dokumentami i przedmiotem odbioru

8.2.2 Przy dokonywaniu odbioru końcowego należy:

- sprawdzić zgodność wykonanych robót z umową, dokumentacją projektowo-kosztorysową, warunkami technicznymi wykonania, normami i przepisami,
- sprawdzić udokumentowanie jakości materiałów i urządzeń,
- sprawdzić udokumentowanie jakości wykonanych robót odpowiednimi protokołami prób montażowych, sprawdzających przy tym również wykonanie zleceń i ustaleń zawartych w protokole prób i odbiorów.

Z odbioru końcowego powinien być spisany protokół podpisany przez upoważnionych przedstawicieli Inwestora i oddającego wykonane roboty i przez osoby biorące udział w czynnościach odbioru. Protokół powinien zawierać ustalenia poczynione w toku odbioru, stwierdzone ewentualne wady i usterki oraz uzgodnione terminy ich usunięcia.

Odbiorowi końcowe podlegają:

- instalacje elektryczne w pomieszczeniach.

9. PODSTAWA PŁATNOŚCI

Ogólne ustalenia dotyczące podstawy płatności podano w ST 00.01 „Wymagania ogólne” pkt 9.

10. PRZEPISY ZWIĄZANE

1. *Przepisy budowy urządzeń elektroenergetycznych. Instytut Elektroenergetyki 1988 r.*
2. *PN-IEC 61140 Ochrona przed porażeniem prądem elektrycznym.*
3. *PN-SEP-001 Sieci elektroenergetyczne niskiego napięcia.*
4. *PN-IEC-60364 Instalacje elektryczne w obiektach budowlanych.*
5. *PN-IEC 60364-5-523 Instalacje elektryczne w obiektach budowlanych - Dobór i montaż wyposażenia elektrycznego - Obciążalność prądowa długotrwałą przewodów.*
6. *PN-IEC 60364-4-41 Ochrona dla zapewnienia bezpieczeństwa. Ochrona przeciwporażeniowa.*
7. *PN-IEC 60364-4-43 Ochrona przed prądem przetężeniowym.*
8. *PN-90/E-06401/02 Elektroenergetyczne i sygnalizacyjne linie kablowe. Osprzęt do kabli o napięciu znamionowym nieprzekraczającym 30 kV. Połączenia i zakończenia żył.*
9. *BN-85/3081-01-03 Wytyczne przeprowadzania po montażowych badań odbiorczych.*
10. *Przepisy budowy urządzeń elektroenergetycznych. Instytut Energetyki 1988 r.*
11. *Instrukcja badań odbiorczych urządzeń elektrycznych- MGIE 1982 r.*
12. *Zarządzenie Dyrektora PCBiC z dnia 20.05.1994 - W sprawie wykazu wyrobów podlegających obowiązkowemu zgłaszaniu do certyfikatu na znak bezpieczeństwa.*

PRZEDSIĘBIORSTWO PROJEKTOWO - BUDOWLANE STRUKTON ARCH. JAKUB DĄBROWSKI
40-759 KATOWICE, UL. OGRODOWA 24
tel./fax.: (0-32) 202-20-80, kom.: 0-601-470-380
e-mail: strukton@strukton.pl
www: strukton.pl

SPECYFIKACJA TECHNICZNA WYKONANIA I ODBIORU ROBÓT BUDOWLANYCH

Obiekt	Budynek administracyjno-biurowy C - drzwi przeciwpożarowe
Adres	Kompleks budynków KWP Katowice Katowice, ul. Lompy 19 Działki ewidencyjne: Dz. nr 22/2, obr. 0002, k.m. 64,
Użytkownik	KWP Katowice
Inwestor	Komenda Wojewódzka Policji w Katowicach Katowice, ul. Lompy 19
Branża	Budowlana i instalacje elektryczne

Opracował: mgr inż. arch. Jakub Dąbrowski
upr. bud. Nr 382/90

Katowice, lipiec 2017 r.

Prawa autorskie należą do PPB STRUKTON. Wykorzystywanie i kopiowanie wymaga zgody.

ZAWARTOŚĆ OPRACOWANIA

ST I. WYMAGANIA OGÓLNE

ST I. 01 Kod CPV 45000000-7 Roboty budowlane -----

ST II. BRANŻA BUDOWLANA

ST II. 01 Kod CPV 45100000-8 Roboty przygotowawcze -----

ST II. 04 Kod CPV 45262520-2 Roboty murowe -----

ST II. 05 Kod CPV 45421160-3 Instalowanie
wytworów metalowych -----

ST II. 06 Kod CPV 45421100-5 Instalowanie drzwi i okien
i podobnych elementów -----

ST III. BRANŻA INSTALACJI ELEKTRYCZNYCH

ST III. 01 Kod CPV 4531000-3 Instalacje elektryczne -----

ST I. ROBOTY OGÓLNO-BUDOWLANE

ST I.01 - WYMAGANIA OGÓLNE ROBOTY BUDOWLANE (CPV 45000000-7)

1. WSTĘP

1.1. Przedmiot Specyfikacji Technicznej

Specyfikacja Techniczna Wykonania i Odbioru Robot ST 00.01 „Wymagania Ogólne” zawiera informacje oraz wymagania wspólne dotyczące wykonania i odbioru robot, które zostaną zrealizowane w ramach zadania „Projekt budowlano - wykonawczy montażu drzwi przeciwpożarowych w budynku biurowym C” w Katowicach ul. Lompy 19.

Roboty polegają na montażu drzwi, poprzez:

- demontaż istniejących drzwi;
- budowa ścianek działowych REI 60 na profilach drzwiowych;
- montaż w otworach drzwi przeciwpożarowych wg zestawienia;
- naprawa i wykończenie płaszczyzn wewnętrznych ścianek z drzwiami.

1.2. Stosowanie zapisów Specyfikacji Technicznej

1.2.1. Zakres stosowania Specyfikacji Technicznej

Specyfikację Techniczną, jako część dokumentów przetargowych i kontraktowych należy odczytywać i rozumieć (zgodnie z Rozporządzeniem Ministra Infrastruktury z dnia 2 września 2004 r. w sprawie szczegółowego zakresu i formy dokumentacji projektowej, specyfikacji technicznych wykonania i odbioru robot budowlanych oraz programu funkcjonalno-użytkowego, Dz. U. 2004 nr 202 poz. 2072) jako zbiory wymagań, które są niezbędne do określenia standardu i jakości wykonania robot (w zakresie sposobu wykonania robot budowlanych, właściwości wyrobów budowlanych, oraz oceny prawidłowości ich wykonania) w odniesieniu do zlecenia wykonania robót opisanych w punkcie 1.1.

Niniejsza Specyfikacja Techniczna jako część dokumentów Przetargowych i Kontraktowych powinna być stosowana w zgodności z Warunkami Ogólnymi i Szczególnymi Kontraktu. Wykonawca będzie stosował się do polskich norm, instrukcji i przepisów w kwestiach nieopisanych przez ST będącą składową częścią Dokumentów Kontraktowych.

Niniejsza Specyfikacja Techniczna powołuje i klasyfikuje następujące źródła szczegółowych zasad wyznaczających kryteria jakościowe przy realizacji przedmiotowej inwestycji uszeregowane w kolejności poczynając od najważniejszego kryterium:

- 1) Dokumentacja Projektowa.
- 2) Aktualne w dacie wykonywania robot normy polskie i zagraniczne, których stosowanie poprzez przywołanie ich w towarzyszących niniejszej specyfikacji szczegółowych specyfikacjach technicznych jest dla inwestycji obligatoryjne, o ile Dokumentacja Projektowa nie formułuje kryteriów jakościowych ostrzejszych niż te normy.
- 3) Warunki techniczne wykonania i odbioru robot budowlanych, tomy od I do V, Wydawnictwo Arkady, Warszawa, 1989-90, w kwestiach przywołanych w Dokumentacji Projektowej albo nieujętych zarówno w Dokumentacji Projektowej jak w normach aktualnych - przywołanych w niniejszej specyfikacji, o ile nie stoją one w sprzeczności z Dokumentacją Projektową i normami aktualnymi przywołanymi w ST.
- 4) Wątpliwości w zakresie uszeregowania wymagań bądź usunięcia sprzeczności, jakie mogą zachodzić pomiędzy normami, a zapisami w Dokumentacji Projektowej lub wzajemnie pomiędzy Warunkami technicznymi, o których mowa wyżej, normami i/lub elementami Dokumentacji Projektowej powinny być wyjaśniane przy udziale Inspektora Nadzoru i Projektanta przed przystąpieniem do Robót.

Wszelkie konsekwencje wynikające z zaniechania wyjaśnienia wątpliwości w powyższych względach obciążają wyłącznie Wykonawcę Robót.

1.2.2. Zakres kompetencji wynikający ze stosowania Specyfikacji Technicznej

Zapisy Specyfikacji Technicznej odnoszące się do konieczności zakresu wykonania danych robót należy traktować, jako obowiązujące dla Umowy, jeżeli nie stanowi one inaczej niż zapisy zawarte w Umowie.

Wszelkie zapisy sporne zawarte w dokumentach przekazanych Wykonawcy należy traktować w następującej kolejności pierwszeństwa dokumentów:

- 1) Umowa.
- 2) Dokumentacja Projektowa.
- 3) Specyfikacja Techniczna.

1.3. Zakres robót objętych Specyfikacją Techniczną

1.3.1. Zakres robót do wykonania

Zakres robót wynika z Dokumentacji Projektowej i jest opisany Specyfikacjami Technicznymi Wykonania i Odbioru Robót wg poniższego spisu:

Lp.	Nr	Kod CPV	Nazwa robót
1.	ST I.01	45000000-7	WYMAGANIA OGÓLNE ROBOTY BUDOWLANE
2.	ST II.01	45000000-8	ROBOTY PRZYGOTOWAWCZE
5.	ST II.04	45262520-2	ROBOTY MUROWE
6.	ST II.05	45421160-3	INSTALOWANIE WYROBÓW METALOWYCH
7.	ST II.06	45421100-5	INSTALOWANIE DRZWI i OKIEN i PODOBNYCH ELEMENTÓW
8.	ST III.01	45310000-3	INSTALACJE ELEKTRYCZNE

Jeżeli z Dokumentacji Projektowej wynika niezbędność wykonania robót nie wymienionych w powyższych ST to Wykonawca jest zobowiązany je wykonać w ramach Ceny Umownej, a warunki wykonania i odbioru tych robót ustalić na podstawie zapisów niniejszej ST.

1.4. Określenia podstawowe

Wymienione poniżej określenia należy rozumieć w każdym przypadku następująco:

- 1.4.1. Zamawiający** - osoba prawna lub fizyczna wymieniona w Umowie zawierająca Umowę z Wykonawcą zlecając mu wykonanie Robót Budowlanych.
- 1.4.2. Wykonawca** - osoba prawna lub fizyczna realizująca Roboty zlecone przez Zamawiającego na warunkach Umowy.
- 1.4.3. Projektant** - uprawniona osoba prawna lub fizyczna będąca autorem Dokumentacji Projektowej.
- 1.4.4. Inspektor Nadzoru** - osoba pisemnie wyznaczona przez Zamawiającego, działająca w jego imieniu w zakresie przekazanych uprawnień i obowiązków dotyczących sprawowania kontroli zgodności realizacji Robót Budowlanych z Dokumentacją Projektową, Specyfikacjami Technicznymi, przepisami, zasadami wiedzy technicznej oraz postanowieniami warunków Umowy.
- 1.4.5. Inżynier** - osoba prawna lub fizyczna, wyznaczona przez Zamawiającego do reprezentowania jego interesów przez sprawowanie kontroli zgodności realizacji Robót Budowlanych z Dokumentacją Projektową, Specyfikacjami Technicznymi, przepisami, zasadami wiedzy technicznej oraz postanowieniami Umowy.
- 1.4.6. Kierownik Budowy** - osoba wyznaczona przez Wykonawcę, upoważniona do kierowania Robotami i do występowania w jego imieniu w sprawach realizacji Umowy.
- 1.4.7. Podwykonawca** - osoba prawna lub fizyczna wymieniona w Ofercie, jako podwykonawca części Robót Budowlanych oraz jej następcy prawni albo każda inna osoba prawna lub fizyczna nie wymieniona w Ofercie, z którą Wykonawca zawarł umowę o wykonanie części Robot oraz jej następcy prawni.
- 1.4.8. Inni wykonawcy** - osoby prawne lub fizyczne, którym Zamawiający zlecił bezpośrednio wykonanie robót na Terenie Budowy, na którym Wykonawca realizuje zlecone mu Roboty Budowlane, oraz inne jednostki prawnie działające na Terenie Budowy.
- 1.4.9. Roboty** - zarówno Roboty Budowlane, Roboty Uzupełniające jak i Roboty Poprawkowe, stosownie do okoliczności.
- 1.4.10. Roboty Budowlane** - zespół czynności podejmowanych przez Wykonawcę w celu zapewnienia prawidłowego oraz terminowego wykonania przedmiotu Umowy, w tym również dostarczenia pracowników, Materiałów, Sprzętu i Urządzeń.

- 1.4.11. **Roboty Uzupełniające** - oznaczają wszelkiego rodzaju roboty pomocnicze potrzebne lub wymagane do wykonania i wykończenia Robót Budowlanych.
- 1.4.12. **Roboty Poprawkowe** - roboty potrzebne do usunięcia usterek zgłoszonych przez Inspektora Nadzoru w trakcie wykonywania Robót Budowlanych bądź w trakcie Odbioru.
- 1.4.13. **Teren Budowy** - przestrzeń, w której prowadzone są Roboty Budowlane, wraz z przestrzeni zajmowaną przez urządzenia zaplecza budowy, wskazana w Umowie.
- 1.4.14. **Sprzęt** - wszystkie maszyny, środki transportowe i drobny sprzęt z urządzeniami do budowy, konserwacji i obsługi, potrzebne dla zgodnej z Umową realizacji Robót Budowlanych.
- 1.4.15. **Urządzenia** - aparaty, maszyny i pojazdy mające stanowić lub stanowiące część Robót Budowlanych.
- 1.4.16. **Urządzenia Tymczasowe** - wszelkie urządzenia zaprojektowane, zbudowane lub zainstalowane na Terenie Budowy, potrzebne do wykonania Robót Budowlanych oraz usunięcia wad, a przewidziane do usunięcia po zakończeniu Robót.
- 1.4.17. **Materiały** - wszelkiego rodzaju rzeczy (inne niż Urządzenia) niezbędne do wykonania Robót, zgodne z Dokumentacją Projektową i Specyfikacjami Technicznymi, zaakceptowane przez Inspektora Nadzoru.
- 1.4.18. **Specyfikacja Istotnych Warunków Zamówienia (SIWZ)** - Warunki określone w trybie postępowania o udzieleniu Zamówienia, na podstawie, których Wykonawca przystąpił do udzielenia Zamówienia oraz na podstawie, których została wyłoniona najkorzystniejsza Oferta.
- 1.4.19. **Oferta** - wyceniona propozycja Wykonawcy złożona Zamawiającemu na piśmie w ściśle określonej formie, na wykonanie Robót Budowlanych oraz usunięcie wad zgodnie z warunkami określonymi w Specyfikacji Istotnych Warunków Zamówienia.
- 1.4.20. **Przedmiar Robót** - dokument zawierający podzielone na pozycje czynności, jakie mają zostać wykonane zgodnie z Umową, wskazujące ilość każdej pozycji.
- 1.4.21. **Kosztorys Ofertowy** - wyceniony przez Wykonawcę kompletny Przedmiar Robót.
- 1.4.22. **Cena Jednostkowa** - cena jednostki obmiarowej w Kosztorysie Ofertowym.
- 1.4.23. **Cena Ryczałtowa** - cena pozycji obmiarowej w Kosztorysie Ofertowym lub cena za wykonanie części lub całości Robót.
- 1.4.24. **Stawki i Narzuty** - wartości podane przez Wykonawcę w Ofercie, określające ceny czynników produkcji (robocizny, materiałów i pracy sprzętu) oraz wskaźniki kosztów pośrednich, kosztów zakupu i zysku, zastosowane przez Wykonawcę przy wyliczaniu Cen Jednostkowych w Kosztorysie Ofertowym.
- 1.4.25. **Umowa/Kontrakt** - zgodne oświadczenie woli Zamawiającego i Wykonawcy, wyrażone na piśmie, o wykonanie określonych w jej treści Robót Budowlanych w ustalonym Terminie i za uzgodnioną Cenę Umowną wraz z innymi dokumentami, które zostały przywołane lub załączone do Umowy, stanowiąc jej integralny składnik.
- 1.4.26. **Cena Umowna/Cena Kontraktowa** - kwota wymieniona w Umowie, jako wynagrodzenie należne Wykonawcy za wykonanie Robót Budowlanych wraz z usunięciem wad, zgodnie z postanowieniami Umowy.
- 1.4.27. **Dzień** - każdy z dni kalendarzowych rozpoczynający się i kończący o północy.
- 1.4.28. **Termin Wykonania** - czas określony w Umowie na wykonanie i zakończenie całości lub części Robót Budowlanych wraz z przeprowadzeniem Odbioru Końcowego, liczony od Daty Rozpoczęcia do Daty Zakończenia.
- 1.4.29. **Data Rozpoczęcia** - data określona w Umowie, od której Wykonawca może rozpocząć Roboty Budowlane.
- 1.4.30. **Data Zakończenia** - data określona w Umowie, do której Wykonawca ma zakończyć całość lub część Robót Budowlanych wraz z przeprowadzeniem Odbioru Końcowego.
- 1.4.31. **Dokumentacja Projektowa** - zbiór wszystkich zeszytów Projektu Budowlanego i Projektu Wykonawczego opisujących niniejsze zadanie, wymieniony w pkt. 1.5.2. niniejszej Specyfikacji.
- 1.4.32. **Dokumentacja Powykonawcza** - Dokumentacja Projektowa wraz z wszelkimi Zmianami wprowadzonymi w czasie realizacji Robót, w tym dokumentacja

geodezyjna.

- 1.4.33. **Rysunki** - rysunki Robót zawarte w Dokumentacji Projektowej, oraz wszelkie rysunki dodatkowe i zmienione wydane przez Zamawiającego zgodnie z Umową.
- 1.4.34. **Specyfikacja Techniczna Wykonania i Odbioru Robót /Specyfikacja Techniczna/ ST** - oznacza dokument zawierający zbiór wytycznych i wymagań określających warunki i sposoby wykonania, kontroli, odbioru, obmiaru i płatności za Roboty.
- 1.4.35. **Wada** - jakakolwiek część Robót Budowlanych wykonana niezgodnie z Dokumentacją Projektową, Specyfikacjami Technicznymi lub innymi postanowieniami Umowy.
- 1.4.36. **Zmiana** - każde odstępstwo w wykonaniu Robót Budowlanych, przekazane Wykonawcy na piśmie przez Inspektora Nadzoru.
- 1.4.37. **Dziennik Budowy** - urzędowy dokument przebiegu robót budowlanych oraz zdarzeń i okoliczności zachodzących w toku wykonywania robót, wydawany odpłatnie przez organ, który wydał decyzję o pozwoleniu na budowę.
- 1.4.38. **Odbiór** zarówno Odbiór Częściowy, Odbiór Robót Zanikających i Ulegających Zakryciu, Odbiór Końcowy jak i Odbiór Pogwarancyjny stosownie do okoliczności.
- 1.4.39. **Odbiór Częściowy** - odbiór polegający na ocenie ilości, jakości części Robot, zgodnie z postanowieniami Umowy, dla których w Umowie została przewidziana odrębna Data Zakończenia.
- 1.4.40. **Odbiór Robót Zanikających i Ulegających Zakryciu** - odbiór polegający na ocenie ilości i jakości Robót, które w dalszym procesie realizacji zanikają lub ulegają zakryciu.
- 1.4.41. **Odbiór Końcowy** - odbiór polegający na ocenie ilości i jakości całości Robót Budowlanych zgodnie z postanowieniami Umowy.
- 1.4.42. **Odbiór Pogwarancyjny** - odbiór polegający na ocenie wykonanych robot związanych z usunięciem Wad powstałych i ujawnionych w okresie gwarancyjnym.
- 1.4.43. **Operat Kolaudacyjny** - wszystkie dokumenty Umowy z odnotowanymi Zmianami zaistniałymi w czasie realizacji Robót Budowlanych, wynikami wykonanych badań, pomiarów, przeprowadzonych prób, geodezyjną inwentaryzacją Robót oraz zestawienie ilości wykonanych Robót; stanowiące podstawę do ich oceny i Odbioru Końcowego.
- 1.4.44. **Rozjemca** - osoba mianowana wspólnie przez Zamawiającego i Wykonawcę do rozstrzygnięcia sporów na drodze polubownej, a powstających na tle realizacji Umowy.
- 1.4.45. **Siła Wyższa** - zdarzenie zewnętrzne, niedające się przewidzieć, którego skutkiem nie można było zapobiec, nawet poprzez dołożenie najwyższej staranności.
- 1.4.46. **Aprobata Techniczna** - dokument potwierdzający pozytywną ocenę techniczną wyrobu stwierdzając jego przydatność do stosowania w określonych warunkach, wydany przez jednostkę upoważnioną do udzielania aprobat technicznych.
- 1.4.47. **Odpowiednia Zgodność** - zgodność wykonywanych Robót z dopuszczonymi tolerancjami, a jeśli przedział tolerancji nie został określony - z przeciętnymi tolerancjami, przyjmowanymi zwyczajowo dla danego rodzaju Robót Budowlanych.
- 1.4.48. **Deklaracja Zgodności** - dokument wydany zgodnie z zasadami systemu certyfikacji wydany przez polską lub europejską jednostkę certyfikującą, upoważnioną do ich wydawania zgodnie z Rozporządzeniem wymienionym w punkcie 10.2.9, wskazujący, że zapewniono odpowiedni stopień zaufania, iż dany wyrób, proces lub usługa są zgodne z określoną norm lub innym dokumentem normatywnym w odniesieniu do wyrobów dopuszczonych do obrotu i stosowania.
- 1.4.49. **Certyfikat Zgodności** - zastrzeżony znak, nadawany lub stosowany zgodnie z zasadami systemu certyfikacji wskazujący, że zapewniono odpowiedni stopień zaufania, iż dany wyrób, proces lub usługa są zgodne z określoną normą lub innym dokumentem normatywnym w odniesieniu do wyrobów dopuszczonych do obrotu i stosowania.

1.5. Ogólne wymagania dotyczące robót

1.5.1 Przekazanie Terenu Budowy

Zamawiający w terminie ustalonym w Umowie da Wykonawcy prawo dostępu do wszystkich części Terenu Budowy i użytkowania ich wraz ze wszystkimi wymaganymi uzgodnieniami prawnymi i administracyjnymi oraz przekaze:

- a) obszar placu budowy,
- b) dwa egzemplarze Dokumentacji Projektowej ,
- c) dwa komplety Specyfikacji Technicznych.

Po przekazaniu Terenu Budowy na Wykonawcy spoczywa odpowiedzialność za ochronę przekazanych mu obiektów placu budowy.

1.5.2 Dokumentacja Projektowa i Powykonawcza

a) Dokumentacja Projektowa składa się z:

- Projektu Budowlanego,
- Przedmiaru Robot,
- Kosztorysu,
- Specyfikacji Technicznych Wykonania i Odbioru Robot.

b) Dokumentacja Powykonawcza do opracowania przez Wykonawcę

Wykonawca na żądanie Zamawiającego jest zobowiązany do wykonania Dokumentacji Powykonawczej całości wykonanych Robót.

1.5.3 Zgodność robót z Dokumentacją Projektową i Specyfikacjami Technicznymi

Podstawą wykonania Robót będzie Projekt Budowlany.

Roboty będą prowadzone zgodnie z zakresem określonym w Specyfikacji Technicznej, zgodnie z Dokumentacją Projektową, Specyfikacje Techniczne oraz dodatkowe dokumenty przekazane przez Zamawiającego Wykonawcy stanowi część Umowy, a wymagania wyszczególnione w choćby jednym z nich są obowiązujące dla Wykonawcy tak, jakby zawarte były w całej dokumentacji.

Wszystkie wykonane Roboty i dostarczone materiały będą zgodne z Dokumentacją Projektową i Specyfikacjami Technicznymi.

Wykonawca nie może wykorzystywać błędów lub opuszczeń w dokumentach Umowy, a o ich wykryciu powinien natychmiast powiadomić Zamawiającego, który dokona odpowiednich zmian, poprawek lub interpretacji tych dokumentów.

Dokonanie zmian i poprawek musi być akceptowane przez Projektanta, o ile dotyczy Dokumentacji Projektowej.

Dane określone w Dokumentacji Projektowej i w ST będą uważane za wartości docelowe, od których dopuszczalne są odchylenia w ramach określonego przedziału tolerancji. Cechy materiałów i elementów budowli muszą być jednorodne i wykazywać Odpowiedni Zgodność z określonymi wymaganiami, a rozrzuty tych cech nie mogą przekraczać dopuszczalnego przedziału tolerancji. W przypadku, gdy materiały lub Roboty nie będą w pełni zgodne z Dokumentacją Projektową lub ST i wpłynię to na niezadowalającą jakość elementu budowli, to takie materiały zostaną niezwłocznie zastąpione innymi, a Roboty rozebrane i wykonane ponownie na koszt Wykonawcy.

1.5.4 Zabezpieczenie Terenu Budowy

Wykonawca jest zobowiązany do zapewnienia i utrzymania bezpieczeństwa Terenu Budowy oraz Robót poza Placem Budowy w okresie trwania realizacji Umowy aż do zakończenia i Odbioru Końcowego Robót, a w szczególności:

- a) Utrzyma warunki bezpiecznej pracy i pobytu osób wykonujących czynności związane z budową i nienaruszalność ich mienia służącego do pracy, a także zabezpieczy Teren Budowy przed dostępem osób nieupoważnionych.
- b) W czasie wykonywania Robót Wykonawca dostarczy, zainstaluje i będzie obsługiwał wszystkie tymczasowe urządzenia zabezpieczające niezbędne do zapewnienia bezpieczeństwa Robót.

Koszt zabezpieczenia Terenu Budowy i Robót poza Terenem Budowy nie podlega odrębnej zapłacie i przyjmuje się, że jest włączony w Cenę Umowną.

1.5.5 Ochrona środowiska w czasie wykonywania robót

Wykonawca ma obowiązek znać i stosować w czasie prowadzenia Robot wszelkie przepisy dotyczące ochrony środowiska naturalnego.

W szczególności Wykonawca powinien zapewnić spełnienie następujących warunków:

a) miejsca na bazy i składowiska powinny być tak wybrane, aby nie powodować zniszczeń w środowisku naturalnym,

b) powinny zostać podjęte odpowiednie środki zabezpieczające przed:

- zrzutem do instalacji kanalizacji sanitarnej pyłów, paliw, olejów, chemikali oraz innych szkodliwych substancji,
- przekroczeniem dopuszczalnych norm hałasu,
- możliwością powstania pożaru.

Opłaty i kary za przekroczenie w trakcie realizacji Robot norm, określonych w odpowiednich przepisach dotyczących ochrony środowiska, obciążają Wykonawcę.

1.5.6 Ochrona przeciwpożarowa

Wykonawca będzie przestrzegać przepisów ochrony przeciwpożarowej. Wykonawca powinien utrzymywać sprawny sprzęt przeciwpożarowy, wymagany przez odpowiednie przepisy, w pomieszczeniach.

Materiały łatwopalne będą składowane w sposób zgodny z odpowiednimi przepisami i zabezpieczone przed dostępem osób trzecich.

Wykonawca będzie odpowiedzialny za wszelkie straty spowodowane pożarem wywołanym jako rezultat realizacji Robót albo przez personel Wykonawcy.

1.5.7 Materiały szkodliwe dla otoczenia

Materiały, które w sposób trwały są szkodliwe dla otoczenia, nie mogą być dopuszczone do użycia. Nie dopuszcza się użycia materiałów wywołujących szkodliwe promieniowanie o stężeniu większym od dopuszczalnego. Wszelkie materiały odpadowe użyte do Robót będą miały Aprobata Techniczną, wydaną przez uprawnioną jednostkę, jednoznacznie określającą brak szkodliwego oddziaływania tych materiałów na środowisko. Materiały, które są szkodliwe dla otoczenia tylko w czasie Robót, a po zakończeniu Robot ich szkodliwość zanika (np. materiały pyliste) mogą być użyte pod warunkiem przestrzegania wymagań technologicznych wbudowania.

1.5.8 Ochrona własności publicznej i prywatnej

Wykonawca jest zobowiązany do ochrony przed uszkodzeniem lub zniszczeniem własności publicznej i prywatnej. Jeżeli w związku z zaniedbaniem, niewłaściwym prowadzeniem Robot lub brakiem koniecznych działań ze strony Wykonawcy nastąpi uszkodzenie lub zniszczenie własności publicznej lub prywatnej to Wykonawca na swój koszt naprawi lub odtworzy uszkodzoną własność. Stan naprawionej własności powinien nie być gorszy niż przed powstaniem uszkodzenia.

Wykonawca zapewni właściwe oznaczenie i zabezpieczenie przed uszkodzeniem tych instalacji i urządzeń w czasie trwania budowy.

1.5.9 Zajęcie pasa drogowego

Na zasadach i zgodnie ze zgodą wydaną przez MZUiM w Katowicach.

1.5.10 Bezpieczeństwo i higiena pracy

Podczas realizacji Robot Wykonawca będzie przestrzegał przepisów dotyczących bezpieczeństwa i higieny pracy. W szczególności Wykonawca ma obowiązek zadbać, aby personel nie wykonywał pracy w warunkach niebezpiecznych, szkodliwych dla zdrowia oraz nie spełniających odpowiednich wymagań sanitarnych.

Wykonawca zapewni i będzie utrzymywał wszelkie urządzenia zabezpieczające, socjalne oraz sprzęt i odpowiednią odzież dla ochrony życia i zdrowia osób zatrudnionych na budowie oraz dla zapewnienia bezpieczeństwa publicznego. Uznaje się, że wszelkie koszty związane z wypełnieniem wymagań określonych powyżej nie podlegają odrębnej zapłacie i są uwzględnione w Cenie Umownej.

1.5.11 Plan bezpieczeństwa i ochrony zdrowia

Wykonawca powinien wykonać plan bezpieczeństwa i ochrony zdrowia (BIOZ). Plan ten powinien zostać sporządzony zgodnie z Rozporządzeniem wymienionym w punkcie 10.2.3 i zawierać takie informacje jak:

- a) stosowanie i dostępność środków pierwszej pomocy,
- b) stosowanie i dostępność środków ochrony osobistej,
- c) plan działania w przypadku nagłych wypadków,
- d) plan działania w związku z organizacją ruchu,
- e) działania przeciwpożarowe,
- f) działania podjęte w celu przestrzegania przepisów bhp,
- g) zabezpieczenie Terenu Budowy i utrzymywanie porządku,
- i) inne działania gwarantujące bezpieczeństwo robót.

1.5.12 Ochrona i utrzymanie robót

Wykonawca będzie odpowiedzialny za ochronę robót i za wszelkie materiały i urządzenia używane do robót od Daty Rozpoczęcia do Daty Zakończenia robót. Wykonawca będzie utrzymywać roboty do czasu Odbioru Końcowego. Utrzymanie powinno być prowadzone w taki sposób, aby budowla lub jej elementy były w zadowalającym stanie przez cały czas, do momentu Odbioru Końcowego. Jeśli Wykonawca w jakimkolwiek czasie zaniedba utrzymanie, to na polecenie Zamawiającego (lub Inspektora Nadzoru, jeżeli został powołany) powinien rozpocząć utrzymanie nie później niż w 24 godziny po otrzymaniu tego polecenia.

1.5.13 Stosowanie się do prawa i innych przepisów

Wykonawca jest zobowiązany znać wszystkie przepisy wydane przez władze centralne i lokalne oraz inne przepisy i wytyczne, które są w jakikolwiek sposób związane z robotami i będzie w pełni odpowiedzialny za przestrzeganie tych praw, przepisów i wytycznych podczas prowadzenia robót. Wykonawca będzie przestrzegać praw patentowych i będzie w pełni odpowiedzialny za wypełnienie wszelkich wymagań prawnych odnośnie wykorzystania opatentowanych urządzeń lub metod i w sposób ciągły będzie informować Zamawiającego (lub Inspektora Nadzoru, jeżeli został powołany) o swoich działaniach, przedstawiając kopie zezwoleń i inne odnośne dokumenty.

1.5.14 Działania związane z organizacją prac przed rozpoczęciem robót

Przed rozpoczęciem robót Wykonawca jest zobowiązany powiadomić pisemnie wszystkie zainteresowane strony o dacie Rozpoczęcia Robót oraz o dacie Zakończenia. Z chwil przejścia Terenu Budowy Wykonawca odpowiada przed właścicielem nieruchomości, którego teren został przekazany pod budowę, za wszystkie szkody powstałe na tym terenie. Uznaje się, że wszelkie koszty związane z wypełnieniem wymagań określonych powyżej nie podlegają odrębnej zapłacie i są uwzględnione w Cenie Umownej.

2. MATERIAŁY

2.1 Dopuszczenia stosowania materiałów

Przy wykonywaniu Robót Budowlanych należy, zgodnie z Ustawą wymienioną w punkcie 10.2., stosować wyroby budowlane, które zostały dopuszczone do obrotu i powszechnego lub jednostkowego stosowania w budownictwie. Wyrobami dopuszczonymi do obrotu i powszechnego stosowania w budownictwie są wyroby właściwie oznaczone, zgodnie z Ustawą wymienioną w punkcie 10.2.8:

- a) Oznaczone znakiem CE (zgodnie z Dyrektywą 89/106/EWG), dla których zgodnie z odrębnymi przepisami dokonano oceny zgodności ze zharmonizowaną normą europejską wprowadzoną do zbioru Polskich Norm (PN-EN), z europejską aprobatą techniczną (EAT) lub krajową specyfikacją techniczną państwa członkowskiego UE uznaną przez Komisję Europejską za zgodną z wymaganiami podstawowymi, znajdujące się w określonym przez Komisję Europejską wykazie wyrobów mających niewielkie znaczenie dla zdrowia i bezpieczeństwa, dla których producent wydał Deklarację Zgodności z uznanymi regułami sztuki budowlanej (bez znaku CE). Dokumentem potwierdzającym zgodność wyrobu z europejskimi normami i aprobatami, a więc upoważniającym do znaku CE, jest Deklaracja

Zgodności, wystawiona przez producenta po dokonaniu odpowiedniej procedury oceniającej. Wyrób budowlany ze znakiem CE może być od 1 maja 2004 r. swobodnie wprowadzany na rynek Polski i innych krajów członkowskich Unii Europejskiej, zgodnie z Rozporządzeniem wymienionym w punkcie 10.2.7.

b) Wyroby budowlane dla których wydano Certyfikat Zgodności na znak bezpieczeństwa, wykazujący, że zapewniono zgodność z kryteriami technicznymi określonymi na podstawie Polskich Norm, aprobat technicznych oraz właściwych przepisów i dokumentów technicznych - w odniesieniu do wyrobów podlegających tej certyfikacji. Certyfikaty Zgodności na znak bezpieczeństwa B są dokumentami wskazującymi, że wyrób spełnia wymagania dotyczące bezpieczeństwa, ustalone w Polskich Normach, zawarte w aprobatkach technicznych oraz właściwych przepisach i dokumentach technicznych. Certyfikat B jest wydawany przez Polskie Centrum Badań i Certyfikacji lub jednostki akredytowane zgodnie z Rozporządzeniem wymienionym w punkcie 10.2.6 i 10.2.9.

2.2 Jakość stosowanych materiałów

Za jakość stosowanych materiałów i wykonywanych robót oraz ich zgodność z Dokumentacją Projektową i wymaganiami ST odpowiedzialny jest Wykonawca Robót. Wszystkie atesty, świadectwa, dokumenty laboratoryjne itp. powinny być gromadzone na bieżąco w miarę postępu Robot i być zawsze dostępne do wglądu dla Zamawiającego (lub Inspektora Nadzoru, jeżeli został powołany). Zamawiający (lub Inspektor Nadzoru, jeżeli został powołany) może dopuścić do użycia materiały posiadające:

a) Certyfikat Zgodności na znak bezpieczeństwa B wykazujący, że zapewniono zgodność z kryteriami technicznymi określonymi na podstawie Polskich Norm, Aprobatek Technicznych oraz właściwych przepisów i dokumentów technicznych, Deklaracje Zgodności lub Certyfikat Zgodności:

- z Polską Normą ,

- z Aprobata Techniczną , w przypadku wyrobów, dla których nie ustanowiono Polskiej Normy.

b) oznaczenie znakiem CE.

W przypadku materiałów, dla których w/w dokumenty są wymagane przez ST, każda partia dostarczona do Robót będzie posiadać te dokumenty, określające w sposób jednoznaczny jej cechy. Produkty przemysłowe będą posiadać w/w dokumenty wydane przez producenta, poparte w razie potrzeby wynikami wykonanych przez niego badań.

Wszystkie koszty związane z organizowaniem i prowadzeniem badań materiałów ponosi Wykonawca.

2.3 Stosowanie materiałów innych niż wskazane w Dokumentacji Projektowej i ST

Wszelkie nazwy własne produktów i materiałów przywołane w dokumentacji projektowej i specyfikacji technicznej służą określeniu pożądanego standardu wykonania oraz określeniu właściwości i wymogów technicznych oraz spełnieniu pożądanym przez projektanta wymagań estetycznych założonych w dokumentacji projektowej.

Dopuszcza się zamiennie rozwiązania (wykorzystujące produkty innych producentów) pod warunkiem:

a) spełnienia minimum tych samych właściwości technicznych i estetycznych.

b) uzyskania akceptacji Projektanta i Zamawiającego (lub Inspektora Nadzoru, jeżeli został powołany) zwłaszcza co do elementów wykończenia, kolorystyki oraz doboru materiałów, gdzie każdorazowo dla zamiennego rozwiązania wymagana jest zgoda Projektanta.

2.4 Materiały nie odpowiadające wymaganiom

Wykonawca ponosi odpowiedzialność za spełnienie wymagań ilościowych i jakościowych materiałów z jakiegokolwiek źródła.

Każdy rodzaj Robót, w którym znajdują się niezbadane i nie zaakceptowane materiały, Wykonawca wykonuje na własne ryzyko, licząc się z ich nie przyjęciem i nie zapłaceniem za nie.

Materiały, które nie odpowiadają wymaganiom zostaną przez Wykonawcę wywiezione z Terenu Budowy. Wykonawca jest zobowiązany do posiadania i do udostępniania świadectw jakości podstawowych materiałów takich jak: Aprobaty Techniczne, Certyfikaty Zgodności i Deklaracje Zgodności.

W przypadku kwestionowania rzetelności materiałów przedstawionych przez Wykonawcę lub przedstawionych przez niego świadectw jakości, Zamawiający (lub Inspektora Nadzoru, jeżeli został powołany) ma prawo do zlecenia dowolnej, niezależnej jednostce, wykonanie badań sprawdzających.

Jeżeli jednostka sprawdzająca badania potwierdzi w/w zastrzeżenia, wówczas koszt tych badań obciąża Wykonawcę, a zakwestionowany materiał lub wykonane Roboty będzie się uważać za nieprzyjęte.

2.5 Przechowywanie i składowanie materiałów

Nie dotyczy. Wszystkie materiały budowlane dostarczać na bieżąco do pomieszczeń objętych pracami budowlanymi (Teren Budowy),

3. SPRZĘT

Wykonawca jest zobowiązany do używania jedynie takiego sprzętu, który nie spowoduje niekorzystnego wpływu na jakość wykonywanych Robót. Sprzęt używany do Robót powinien być zgodny z Ofertą

Wykonawcy i powinien odpowiadać pod względem typów i ilości wskazaniom zawartym w ST i Programie Robót, zaakceptowanym przez Zamawiającego (lub Inspektora Nadzoru, jeżeli został powołany).

W przypadku braku ustaleń w takich dokumentach sprzęt powinien być uzgodniony i zaakceptowany przez Zamawiającego.

Liczba i wydajność sprzętu będzie gwarantować przeprowadzenie Robót, zgodnie z zasadami określonymi w Dokumentacji Projektowej, ST i wskazaniach Zamawiającego (lub Inspektora Nadzoru, jeżeli został powołany) w terminie przewidzianym w Umowie.

Sprzęt będący własnością Wykonawcy lub wynajęty do wykonania Robót ma być utrzymywany w dobrym stanie i gotowości do pracy. Będzie on zgodny z normami ochrony środowiska i przepisami dotyczącymi jego użytkowania. Wykonawca dostarczy Zamawiającemu kopie dokumentów potwierdzających dopuszczenie sprzętu do użytkowania, tam gdzie jest to wymagane przepisami.

Jakikolwiek sprzęt, maszyny, urządzenia i narzędzia nie gwarantujące zachowania warunków Umowy, zostaną przez Zamawiającego (lub Inspektora Nadzoru, jeżeli został powołany) zdyskwalifikowane i niedopuszczone do robót.

4. TRANSPORT

Wykonawca jest zobowiązany do stosowania jedynie takich środków transportu, które nie wpłyną niekorzystnie na jakość wykonywanych Robót i właściwości przewożonych materiałów.

Liczba środków transportu będzie zapewniać prowadzenie Robót zgodnie z zasadami określonymi w Dokumentacji Projektowej i ST oraz zgodnie ze wskazaniach Zamawiającego (lub Inspektora Nadzoru, jeżeli został powołany), w terminie przewidzianym w Umowie. Przy ruchu po drogach publicznych pojazdy powinny spełniać wymagania dotyczące przepisów ruchu drogowego w odniesieniu do dopuszczalnych obciążeń na osie i innych parametrów technicznych.

5. WYKONYWANIE ROBÓT

5.1 Ogólne zasady wykonywania robót

Wykonawca jest odpowiedzialny za prowadzenie Robót zgodnie z Umową, oraz za jakość zastosowanych materiałów i wykonywanych Robót, za ich zgodność z Dokumentacją Projektową, wymaganiami ST oraz poleceniami Inspektora Nadzoru. Wykonawca ponosi odpowiedzialność za dokładne wytyczenie w planie i wyznaczenie wysokości wszystkich

elementów Robót zgodnie z wymiarami i rzędnymi określonymi w Dokumentacji Projektowej lub przekazanymi na piśmie przez Inspektora Nadzoru.

Następstwa jakiegokolwiek błędu spowodowanego przez Wykonawcę w wytyczeniu i wyznaczaniu Robót zostaną, jeśli wymagać tego będzie Inspektor Nadzoru, poprawione przez Wykonawcę na koszt Wykonawcy.

Sprawdzenie wytyczenia Robót lub wyznaczenia wysokości przez Inspektora Nadzoru nie zwalnia Wykonawcy od odpowiedzialności za ich dokładność. Decyzje Inspektora Nadzoru dotyczące akceptacji lub odrzucenia materiałów i elementów Robót będą oparte na sformułowaniach zawartych w Umowie, Dokumentacji Projektowej, ST oraz w normach i wytycznych. Przy podejmowaniu decyzji, Inspektor Nadzoru uwzględni wyniki badań materiałów i robót, rozrzuty normalnie występujące przy produkcji i przy badaniach materiałów, doświadczenia z przeszłości, wyniki badań naukowych oraz czynniki wpływające na rozważaną kwestię.

Polecenia Inspektora Nadzoru będą wykonywane nie później niż w czasie przez niego wyznaczonym, po ich otrzymaniu przez Wykonawcę, pod groźbą zatrzymania Robót. Skutki finansowe z tego tytułu ponosi Wykonawca.

5.2. Program robót

Możliwości przerobowe Wykonawcy w dziedzinie Robót, kolejność Robót oraz sposoby realizacji powinny zapewnić wykonanie Robót w określonym terminie.

Wykonawca przedstawi do zatwierdzenia szczegółowy harmonogram budowy zgodny z Umową.

5.3 Wykonanie urządzenia Terenu Budowy

Wykonawca w ramach Umowy ma wykonać zabezpieczenie terenu zaplecza i Terenu Budowy, w szczególności:

- a) dostarczyć, zainstalować i zdemontować po wykorzystaniu urządzenia zabezpieczające (bariery ochronne, oświetlenie, znaki ostrzegawcze i wszelkie inne),
- b) uprzątnąć Teren Budowy po zakończeniu każdego elementu Robót i doprowadzić Teren Budowy do stanu pierwotnego po zakończeniu Robót i likwidacji Terenu Budowy.

5.4 Tablice informacyjne oraz ogłoszenie zawierające dane dotyczące bezpieczeństwa i ochrony zdrowia

Tablice informacyjne oraz ogłoszenie zawierające bioz przy niniejszych pracach nie są wymagane.

5.5 Objazdy, organizacja ruchu

Na czas wykonywania prac związanych z demontażem nawierzchni wewnętrznej drogi dojazdowej i montażem instalacji elektrycznej Wykonawca ma obowiązek zabezpieczyć wykopy i oznakować objazd.

6. KONTROLA JAKOŚCI ROBÓT

6.1. Zasady ogólne

6.1.1 Wykonawca odpowiedzialny jest za wykonanie Robót zgodnie z Dokumentacją Projektową, Specyfikacją Techniczną, poleceniami Inspektora Nadzoru i Projektanta, zgodnie z art. 22, 23 i 28 Ustawy Prawo Budowlane.

6.1.2. Odstępstwo od przepisów techniczno-budowlanych - nie dotyczy.

6.1.3. W celu zachowania tajemnic zawodowych oraz wprowadzanie chronionych rozwiązań technologicznych i innych należy przestrzegać następujących postanowień. Dokumentacja dostarczona przez Zamawiającego stanowi jego własność i nie może być używana lub udostępniana osobom trzecim bez zgody Zamawiającego. Wprowadzanie chronionych rozwiązań technologicznych, zastrzeżone jest jako dobro niematerialne prawami autorskimi i pokrewnymi. Powielanie zatem wprowadzonych chronionych rozwiązań, na które Zamawiający uzyskał zgodę dla konkretnego obiektu, stanowiłoby naruszenie takich praw autorskich. Projektant (Autor) może dochodzić roszczeń w stosunku do osób trzecich korzystających z tych dóbr. Jeżeli w zastosowanym rozwiązaniu zastrzeżono zachowanie

tajemnicy zawodowej, to każde naruszenie tych zastrzeżeń spowodować może dochodzenie z tego tytułu roszczeń na drodze postępowania sądowego w trybie cywilnym lub karnym. Wprowadzenie przez Wykonawcę do realizacji rozwiązań chronionych patentami i prawami ochronnymi wymagać będzie udokumentowanej zgody Projektanta (autora) na korzystanie z takich rozwiązań.

6.1.4 Osoby pełniące samodzielne funkcje techniczne w trakcie realizacji obiektów budowlanych odpowiedzialne są za wykonywanie tych funkcji zgodnie z przepisami, przywołanymi niniejszą Specyfikacją Polskimi Normami i zasadami wiedzy technicznej oraz za należyłą staranność w wykonywaniu pracy, jej właściwą organizację, bezpieczeństwo i jakość. Pełnienie samodzielnych funkcji technicznych na budowie przy wykonywaniu robót niezgodnie z przepisami techniczno-budowlanymi zagrożone jest karami, jeżeli realizacja Robot Budowlanych prowadzona będzie w sposób rażący przy nieprzestrzeganiu przepisu art. 5 Ustawy Prawo Budowlane. Za wykroczenia określone w art. 93 pkt. 6 Ustawy Prawo Budowlane, „odpowiedzialności karnej podlegać będzie ten, kto wykonywać będzie Roboty Budowlane w sposób odbiegający od ustaleń i warunków określonych w przepisach, Decyzji o pozwoleniu na budowę bądź istotnie odbiegający od zatwierdzonego Projektu Budowlanego”.

6.1.5 Inspektor Nadzoru, jeżeli został powołany, nie może wydawać poleceń wykonywania Robót Budowlanych w sposób niezgodny z przepisami techniczno-budowlanymi.

6.1.6 Za naruszenie przepisów techniczno-budowlanych w trakcie budowy uważać się będzie odstępstwo od zatwierdzonego Projektu budowlanego.

6.2 Program zapewnienia jakości (PZJ)

Nie dotyczy.

6.3 Zasady kontroli jakości robót

Celem kontroli Robot będzie takie sterowanie ich przygotowaniem i wykonaniem, aby osiągnąć założoną jakość Robot.

Wykonawca jest odpowiedzialny za pełną kontrolę robót i jakości materiałów.

6.4 Certyfikaty i deklaracje

Inspektor Nadzoru może dopuścić do stosowania tylko te materiały, które spełniają kryteria określone w punkcie 2 niniejszej ST.

Jakiegokolwiek materiały, które nie spełniają tych wymagań, będą odrzucone.

6.5 Dokumenty budowy

6.5.1 Dziennik Budowy

Dziennik Budowy nie jest wymaganym dokumentem.

6.5.2 Księga Obmiaru

Księga Obmiaru stanowi podstawowy dokument pozwalający na rozliczenie faktycznego postępu każdego z elementów Robót.

Obmiary wykonanych Robot przeprowadza się w sposób ciągły, w jednostkach przyjętych w Kosztorysie Uproszczonym i wpisuje się je do Księgi Obmiaru. Pisemne potwierdzenie obmiaru przez Inspektora Nadzoru stanowi podstawę do rozliczeń.

6.5.3 Dokumenty potwierdzające stosowanie materiałów

Deklaracje zgodności lub Certyfikaty Zgodności materiałów, orzeczenia o jakości materiałów, recepty robocze i kontrolne wyniki badań Wykonawcy będą gromadzone w formie uzgodnionej jako Dokumentacja Powykonawcza. Dokumenty te stanowią załączniki do Odbioru Robot. Powinny być udostępnione na każde życzenie Inspektora Nadzoru.

6.5.4 Dokumentacja Powykonawcza

Wykonawca jest odpowiedzialny za prowadzenie ewidencji wszelkich Zmian w rodzajach materiałów, lokalizacji i wielkości robót.

Zmiany te należy rejestrować w Dokumentacji Projektowej, która zostanie dostarczona w tym celu. Po zakończeniu Robót dokumentacja ta zostanie przedłożona Zamawiającemu (lub Inspektorowi Nadzoru, jeżeli został powołany) jako Dokumentacja Powykonawcza.

6.5.5 Pozostałe dokumenty budowy

Do dokumentów budowy zalicza się, oprócz wymienionych w powyższych punktach, następujące dokumenty:

- a) protokoły przekazania Terenu Budowy,
- b) umowy cywilno-prawne z osobami trzecimi i inne umowy cywilno-prawne,
- c) protokoły Odbioru Robot,
- d) protokoły z narad i ustaleń,
- e) korespondencję na budowie.

6.5.6 Przechowywanie dokumentów budowy

Dokumenty budowy będą przechowywane na Terenie Budowy w miejscu odpowiednio zabezpieczonym.

Zaginięcie któregokolwiek z dokumentów budowy spowoduje jego natychmiastowe odtworzenie w formie przewidzianej prawem. Wszelkie dokumenty budowy będą zawsze dostępne dla Inspektora Nadzoru i przedstawiane do wglądu na życzenie Zamawiającego.

7. OBMIAR ROBÓT

7.1 Ogólne zasady obmiaru robót

Obmiar Robot będzie określać faktyczny zakres wykonywanych Robót zgodnie z Dokumentacją Projektową i ST, w jednostkach ustalonych w Kosztorysie Ofertowym. Obmiaru Robót dokonuje Wykonawca w uzgodnieniu z Zamawiającym (lub Inspektorem Nadzoru, jeżeli został powołany)u. Wyniki obmiaru będą wpisane do Księgi Obmiaru. Jakikolwiek błąd lub przeoczenie (opuszczenie) w ilościach podanych w Przedmiarze Robót lub gdzie indziej w Specyfikacjach Technicznych nie zwalnia Wykonawcy od obowiązku ukończenia wszystkich Robót.

Błędne dane zostaną poprawione wg instrukcji Zamawiającego na piśmie.

Obmiar wykonanych Robót będzie przeprowadzony z częstością wymaganą do celu miesięcznej płatności na rzecz Wykonawcy lub w innym czasie określonym w Umowie lub oczekiwanym przez Wykonawcę.

7.2 Urządzenia i sprzęt pomiarowy

Wszystkie urządzenia i sprzęt pomiarowy, stosowany w czasie obmiaru Robót będą zaakceptowane przez Zamawiającego (lub Inspektora Nadzoru, jeżeli został powołany). Urządzenia i sprzęt pomiarowy zostaną dostarczone przez Wykonawcę. Jeżeli urządzenia te lub sprzęt wymagają badań atestujących, to Wykonawca będzie posiadać ważne świadectwa legalizacji. Wszystkie urządzenia pomiarowe będą przez Wykonawcę utrzymywane w dobrym stanie, w całym okresie trwania robót.

7.3 Czas przeprowadzania obmiaru

Obmiary będą przeprowadzone przed Częściowym lub Końcowym Odbiorem Robót, a także w przypadku występowania dłuższej przerwy w Robotach. Obmiar Robót Zanikających i Ulegających Zakryciu przeprowadza się w czasie wykonywania Robót, przed ich zakryciem. Roboty pomiarowe do obmiaru oraz nieodzwonne obliczenia będą wykonane w sposób zrozumiały i jednoznaczny.

8. ODBIÓR ROBÓT

8.1 Rodzaje Odbiorów Robót

W zależności od ustaleń odpowiednich ST, Roboty podlegają następującym rodzajom odbioru, dokonywanym przez Inspektora Nadzoru przy udziale Wykonawcy:

- 1) Odbiór Robot Zanikających i Ulegających Zakryciu,
- 2) Odbiór Urządzeń (przed ich wbudowaniem),
- 3) Odbiór Końcowy,
- 4) Odbiór Pogwarancyjny.

8.1.1 Odbiór Robót Zanikających i Ulegających Zakryciu

Wykonawca jest zobowiązany przedstawić Zamawiającemu (lub Inspektorowi Nadzoru, jeżeli został powołany) do odbioru wszystkie roboty zanikające. Odbiór Robót Zanikających i Ulegających Zakryciu polega na finalnej ocenie ilości i jakości wykonywanych Robót, które w dalszym procesie realizacji ulegną zakryciu. Odbiór będzie dokonany w czasie umożliwiającym wykonanie ewentualnych korekt i poprawek bez hamowania ogólnego postępu Robót. Odbioru Robót dokonuje Zamawiający (lub Inspektor Nadzoru, jeżeli został powołany). Jakość i ilość Robót ulegających zakryciu ocenia Zamawiający (lub Inspektor Nadzoru, jeżeli został powołany) w oparciu o przeprowadzone pomiary, w konfrontacji z Dokumentacją Projektową, ST i uprzednimi ustaleniami. Dokumentem potwierdzającym dokonanie Odbioru Robót jest protokół sporządzony przez Zamawiającego (lub Inspektora Nadzoru, jeżeli został powołany) w obecności Wykonawcy.

8.1.2 Odbiór Urządzeń przed ich wbudowaniem

Odbiór Urządzeń przed ich wbudowaniem polega na wykonaniu następujących czynności:

- a) sprawdzeniu, czy dostarczone Urządzenia odpowiadają zamówieniu,
- b) sprawdzeniu, czy dostarczone Urządzenia posiadają karty gwarancyjne oraz niezbędne certyfikaty,
- c) oceny, czy urządzenia nie posiadają widocznych uszkodzeń.

Odbioru dokonuje Zamawiający (lub Inspektor Nadzoru, jeżeli został powołany).

Gotowość danego Urządzenia do montażu i odbioru zgłasza Wykonawca powiadomieniem Zamawiającemu (lub Inspektorowi Nadzoru, jeżeli został powołany). Odbiór będzie przeprowadzony niezwłocznie, nie później jednak niż w ciągu 2 dni od daty powiadomienia o tym fakcie.

Jakość i zgodność Urządzenia z zapisami Dokumentacji projektowej i ST ocenia Zamawiający (lub Inspektor Nadzoru, jeżeli został powołany) na podstawie w/w dokumentów przedłożonych przez Wykonawcę.

Dokumentem potwierdzającym dokonanie odbioru urządzenia jest protokół sporządzony przez Zamawiającego (lub Inspektora Nadzoru, jeżeli został powołany) w obecności Wykonawcy.

8.1.4. Odbiór Końcowy

Odbiór Końcowy przeprowadzany jest dla całości Robót Budowlanych. Przy Odbiorze Końcowym Wykonawca zobowiązany jest przedstawić:

- a) Dokumentację Projektową Powykonawczą - zgodnie z ustaleniami z Zamawiającym wg pkt. 1.5.2.b
- b) Dokumenty dotyczące jakości wbudowanych materiałów,
- c) Specyfikacje Techniczne,
- d) Receptury i ustalenia technologiczne,
- e) Certyfikaty Zgodności i/lub Deklaracje Zgodności wbudowanych materiałów zgodnie z ST i PZJ,
- f) Wyniki badań i protokoły pomiarów kontrolnych oraz badań i oznaczeń laboratoryjnych, zgodne z ST
- g) Dokumenty potwierdzające dokonanie Odbiorów Robót Zanikających i Ulegających Zakryciu, o ile takie Odbiory występowały,
- h) Dokumenty potwierdzające wykonanie Robót Poprawkowych, oraz robót wynikających z uwag i zaleceń Zamawiającego (lub Inspektora Nadzoru, jeżeli został powołany) w trakcie budowy, o ile takie roboty występowały,
- i) Odbiór Końcowy polega na sprawdzeniu zgodności wykonania z Dokumentacją Projektową i ST, użycia właściwych materiałów, prawidłowości wykonania i montażu oraz zgodności z

normami i przepisami obowiązującymi przy realizacji Robót. Odbiór Końcowy polega na finalnej ocenie rzeczywistego wykonania Robót w odniesieniu do ich ilości, jakości i wartości. Zakończenie Robót oraz gotowość do Odbioru Końcowego będzie stwierdzona przez Wykonawcę zgłoszeniem Zamawiającemu, z bezzwłocznym powiadomieniem na piśmie o tym fakcie Inspektora Nadzoru, jeżeli taki został powołany. Odbiór Końcowy Robót nastąpi w terminie ustalonym w Umowie, licząc od dnia potwierdzenia przez Zamawiającego (lub Inspektora Nadzoru, jeżeli został powołany) zakończenia Robót i przyjęcia dokumentów, o których mowa powyżej.

Odbioru Końcowego Robot dokona Zamawiający. Zamawiający odbierając Roboty dokona ich oceny jakościowej na podstawie przedłożonych dokumentów, wyników badań i pomiarów oraz zgodności wykonania robot z Dokumentacją Projektową i ST. W przypadku stwierdzenia przez Zamawiającego braku gotowości Wykonawcy do Odbioru lub stwierdzenia, że jakość wykonywanych Robót znacznie odbiega od wymaganej Dokumentacją Projektową i ST, Zamawiający może przerwać czynności odbioru i ustalić nowy termin Odbioru Końcowego. W przypadku stwierdzenia przez Zamawiającego, że jakość wykonywanych Robót nieznacznie odbiega od wymaganej Dokumentacją Projektową i ST z uwzględnieniem tolerancji i nie ma większego wpływu na cechy eksploatacyjne obiektu i bezpieczeństwo ruchu, Zamawiający może dokonać potrąceń wartości Robót, oceniając pomniejszoną wartość wykonywanych Robót w stosunku do wymagań przyjętych w Umowie. Dokumentem potwierdzającym dokonanie Odbioru Końcowego Robót jest protokół sporządzony przez Zamawiającego w obecności Wykonawcy.

8.1.5. Odbiór Pogwarancyjny

Odbiór Pogwarancyjny przeprowadzany jest w ostatnim miesiącu ważności gwarancji. Odbiór Pogwarancyjny polega na przeprowadzeniu oględzin wszystkich elementów objętych gwarancją oraz sprawdzeniu wykonania uwag i zaleceń Zamawiającego względnie użytkownika obiektu co do zgłoszonych uwag dotyczących funkcjonowania obiektu w okresie gwarancyjnym.

Odbiór Pogwarancyjny nastąpi w terminie ustalonym w Umowie. Odbioru Pogwarancyjnego Robót dokona Zamawiający zapoznając się z wykonaniem zaleceń Odbioru Końcowego skierowanych do Wykonawcy oraz zapoznając się z uwagami Zamawiającego względnie użytkownika obiektu. Z przebiegu Odbioru Pogwarancyjnego sporządzony zostanie protokół, w którym Zamawiający dokona oceny prawidłowości wykonania Robot wpływających na funkcjonowanie obiektu. Jeżeli nie zostaną wskazane Wady dotyczące wykonania Robot wpływające na funkcjonowanie obiektu to stanowi to podstawę, przy uwzględnieniu postanowień Umowy, do zwolnienia przez Zamawiającego Wykonawcy z zobowiązań gwarancyjnych wynikających z Umowy.

9. PODSTAWA PŁATNOŚCI

9.1. Ustalenia ogólne

Zasady i podstawy płatności są szczegółowo sprecyzowane w postanowieniach Umowy. O ile w Umowie nie postanowiono inaczej, podstawą płatności jest obmierzona ilość Robot wykonanych przez Wykonawcę. Do obmierzonych ilości zastosowanie będą miały Ceny Jednostkowe podane przez Wykonawcę za jednostkę obmiarową danej pozycji Kosztorysu Ofertowego. Dla pozycji wycenionych ryczałtowo zastosowanie będzie miała Cena Ryczałtowa podana przez Wykonawcę w danej pozycji.

Cena Jednostkowa lub Cena Ryczałtowa będzie uwzględniać wszystkie czynności, wymagania i badania składające się na wykonanie danej pozycji, określone dla tej Roboty w ST i w Dokumentacji Projektowej.

Ceny Jednostkowe i Ceny Ryczałtowe będą obejmować w szczególności:

- a) robociznę bezpośrednią wraz z towarzyszącymi kosztami,
- b) wartość zużytych materiałów wraz z kosztami ich zakupu, magazynowania, ewentualnych ubytków i transportu na Teren Budowy,
- c) wartość pracy sprzętu wraz z kosztami jednorazowymi (sprowadzenie sprzętu na Teren Budowy i z powrotem, montaż i demontaż na stanowisku pracy),

- d) koszty pośrednie, w skład których wchodzi: płace personelu i kierownictwa budowy, pracowników nadzoru i laboratorium (w tym m.in. koszty dotyczące oznakowania Robót, wydatki dotyczące bhp, usługi obce na rzecz budowy, ekspertyzy dotyczące wykonanych Robót, ubezpieczenia oraz koszty zarządu przedsiębiorstwa Wykonawcy),
- e) zysk kalkulacyjny zawierający ewentualne ryzyko Wykonawcy z tytułu innych wydatków mogących wystąpić w czasie realizacji Robót oraz w okresie gwarancyjnym.

9.2. Wymagania Umowy i Specyfikacji Technicznej

Koszt dostosowania się do wymagań Umowy w tym wymagań zawartych w Specyfikacji Technicznej obejmuje wszystkie warunki określone w ww. dokumentach zgodnie z hierarchią dokumentów określoną w pkt. 1.2.2. niniejszej ST, a nie wyszczególnione w Przedmiarze Robot.

Cena Jednostkowa i Cena Ryczałtowa musi uwzględniać między innymi następujące koszty związane z prowadzeniem Robot:

a) koszt wywozu odpadów i koszt utylizacji;

O ile nie postanowiono inaczej w Umowie, Cena Jednostkowa i Cena Ryczałtowa podana przez Wykonawcę za daną pozycję w Kosztorysie Ofertowym jest ostateczna i wyklucza możliwość żądania przez niego dodatkowej zapłaty za wykonanie Robót. W ramach Ceny Umownej Wykonawca zapewni:

a) dostarczenie i zainstalowanie urządzeń zabezpieczających (oświetlenie, znaki ostrzegawcze itp.) dla Terenu Budowy,

b) eksploatację i utrzymanie zainstalowanych urządzeń zabezpieczających,

c) demontaż zamontowanych Urządzeń Tymczasowych,

d) prace porządkowe

10. PRZEPISY ZWIĄZANE

10.1. Wymagania ogólne

Specyfikacje Techniczne w różnych miejscach powołują się na Polskie Normy (PN), przepisy branżowe, instrukcje. Należy je traktować jako integralną ich część i należy je czytać łącznie z Dokumentacją Projektową i Specyfikacjami Technicznymi, jak gdyby tam one występowały. Przyjmuje się, iż Wykonawca jest w pełni zaznajomiony z ich zawartością i wymaganiami. Zastosowane będą miały ostatnie wydania Polskich Norm, o ile nie postanowiono inaczej. Gdziekolwiek następują odwołania do Polskich Norm, dopuszczalne jest stosowanie odpowiednich norm krajów Unii Europejskiej w zakresie przyjętym przez polskie prawodawstwo.

Roboty będą wykonywane w bezpieczny sposób, ściśle w zgodzie z Polskimi Normami i przepisami obowiązującymi w Polsce.

Wykonawca jest zobowiązany do przestrzegania wszystkich obowiązujących norm przy wykonywaniu Robót oraz do stosowania ich postanowień na równi ze wszystkimi innymi wymaganiami zawartymi w Specyfikacjach Technicznych.

10.2. Wykaz ważniejszych aktów prawnych, norm i przepisów obowiązujących w Polsce dotyczących przedsięwzięcia

1) *Ustawa z dnia 7 lipca 1994 roku Prawo Budowlane z późniejszymi zmianami. Dz. U. Nr 93, poz. 888, Warszawa 16 kwietnia 2004; Ustawa z dnia 16 kwietnia 2004 r. o zmianie ustawy - Prawo budowlane (Dz. U. 2004 Nr 93, poz. 888).*

2) *Rozporządzenie Ministra Infrastruktury z dnia 2 września 2004 r. w sprawie szczegółowego zakresu i formy dokumentacji projektowej, specyfikacji technicznych wykonania i odbioru robót budowlanych oraz programu funkcjonalno-użytkowego (Dz. U. 2004 nr 202 poz. 2072).*

3) *Rozporządzenie Ministra Infrastruktury z dnia 23 czerwca 2003 r. w sprawie informacji dotyczącej bezpieczeństwa i ochrony zdrowia oraz planu bezpieczeństwa i ochrony zdrowia (Dz. U. 2003 nr 120 poz. 1126).*

4) *Rozporządzenie Ministra Infrastruktury z dnia 12 kwietnia 2002 r. w sprawie warunków technicznych, jakim powinny odpowiadać budynki i ich usytuowanie z późniejszymi zmianami (Dz. U. 2002 nr 75, poz. 690).*

- 5) *Rozporządzenie Ministra Spraw Wewnętrznych i Administracji z dnia 5 sierpnia 1998 r. w sprawie aprobat i kryteriów technicznych oraz jednostkowego stosowania wyrobów budowlanych (Dz.U. 1998 nr 107, poz. 679) oraz Rozporządzenie Ministra Infrastruktury z dnia 15 stycznia 2002 r. zmieniające rozporządzenie w sprawie aprobat i kryteriów technicznych oraz jednostkowego stosowania wyrobów budowlanych (Dz.U. 2002 nr 8, poz. 71).*
- 6) *Rozporządzenie Ministra Infrastruktury z dnia 11 sierpnia 2004 r. w sprawie sposobów deklarowania zgodności wyrobów budowlanych oraz sposobu znakowania ich znakiem budowlanym (Dz.U. 2004 nr 198 poz. 2041).*
- 7) *Rozporządzenie Ministra Infrastruktury z dnia 11 sierpnia 2004 r. w sprawie systemów oceny zgodności, wymagań, jakie powinny spełniać notyfikowane jednostki uczestniczące w ocenie zgodności, oraz sposobu oznaczania wyrobów budowlanych oznakowaniem CE (Dz.U. 2004 nr 195 poz. 2011).*
- 8) *Ustawa z dnia 16 kwietnia 2004 r. o wyrobach budowlanych (Dz.U. 2004 nr 92 poz. 881).*
- 9) *Rozporządzenie Ministra Infrastruktury z dnia 8 listopada 2004 r. w sprawie aprobat technicznych oraz jednostek organizacyjnych upoważnionych do ich wydawania (Dz.U. 2004 nr 249 poz. 2497).*
- 10) *Rozporządzenie Ministra Infrastruktury z dnia 27 sierpnia 2002 r. w sprawie szczegółowego zakresu i formy planu bezpieczeństwa i ochrony zdrowia oraz szczegółowego zakresu rodzajów robót budowlanych, stwarzających zagrożenia bezpieczeństwa i zdrowia ludzi z późniejszymi zmianami (Dz.U. 2002 nr 151 poz. 1256) i Ustawa z dnia 27 marca 2003 r. o zmianie ustawy -Prawo budowlane oraz o zmianie niektórych ustaw (Dz.U. 2003 nr 80 poz. 718).*
- 11) *Rozporządzenie Ministra Infrastruktury z dnia 26 czerwca 2002 r. w sprawie dziennika budowy, montażu i rozbiórki, tablicy informacyjnej oraz ogłoszenia zawierającego dane dotyczące bezpieczeństwa pracy i ochrony zdrowia z późniejszymi zmianami (Dz.U. 2002 nr 108 poz. 953) oraz Rozporządzenie Ministra Infrastruktury z dnia 27 sierpnia 2004 r. zmieniające rozporządzenie w sprawie dziennika budowy, montażu i rozbiórki, tablicy informacyjnej oraz ogłoszenia zawierającego dane dotyczące bezpieczeństwa pracy i ochrony zdrowia (Dz.U. 2004 nr 198 poz. 2042).*
- 12) *Rozporządzenie Ministra Gospodarki, Pracy i Polityki Społecznej z dnia 28 sierpnia 2003 r. w sprawie ogłoszenia jednolitego tekstu rozporządzenia Ministra Pracy i Polityki Socjalnej w sprawie ogólnych przepisów bezpieczeństwa i higieny pracy (Dz. U.2003 nr 169, poz. 1650).*
- 13) *Rozporządzenie Ministra Infrastruktury z dnia 6 lutego 2003 r. w sprawie bezpieczeństwa i higieny pracy podczas wykonywania robót budowlanych (Dz.U. 2003 nr 47 poz. 401).*
- 14) *Obwieszczenie Ministra Gospodarki, Pracy i Polityki Społecznej z dnia 28 sierpnia 2003 r. w sprawie ogłoszenia jednolitego tekstu rozporządzenia Ministra Pracy i Polityki Socjalnej w sprawie ogólnych przepisów bezpieczeństwa i higieny pracy (Dz. U. 2003 nr 169, poz. 1650).*

ST II. BRANŻA BUDOWLANA

ST II. 01 - ROBOTY PRZYGOTOWAWCZE (CPV 45100000-8)

- w miejscu lokalizacji projektowanej inwestycji należy wykonać oczyszczenie terenu.
- wykonać organizację placu budowy wraz z dojazdami dla samochodów dostawczych, wywrotek lub dźwigu samojezdnego oraz gruszki z betonem,
- zaplanować i zorganizować miejsca składowisk materiałów oraz prefabrykatów wraz z zapewnieniem dojazdu.

ST II. 04 - ROBOTY MUROWE (CPV 45262520-2)

1. WSTĘP

1.1. Przedmiot Specyfikacji Technicznej

Przedmiotem niniejszej ST są wymagania dotyczące wykonania i odbioru wypełnień ściennych murowanych z bloczków cementowo-wapiennych.

1.2. Zakres stosowania ST

Niniejszą Specyfikację Techniczną jako część dokumentów przetargowych i kontraktowych, należy odczytywać i rozumieć w odniesieniu do wykonania Robot opisanych w punkcie 1.1, które zostaną zrealizowane w ramach zadania „Projekt budowlano - wykonawczy montażu drzwi przeciwpożarowych w budynku biurowym C” w Katowicach ul. Lompy 19.

1.3. Zakres Robót objętych ST

Ustalenia zawarte w niniejszej Specyfikacji mają zastosowanie przy robotach murowych

1.4. Określenia podstawowe

1.4.1. Element murowy - drobno- lub średniowymiarowy wyrób budowlany przeznaczony do ręcznego wznoszenia konstrukcji murowych.

1.4.2. Zaprawa murarska - zaprawa budowlana przeznaczona do stosowania w konstrukcjach budowlanych do spajania elementów murowych.

1.4.3. Wyroby pomocnicze - różnego rodzaju wyroby metalowe lub z tworzyw sztucznych stosowane w konstrukcjach murowych jako elementy uzupełniające, tj. kotwy, łączniki, wsporniki, nadproża, wzmocnienia spoin.

Pozostałe określenia używane w niniejszej ST są zgodne z obowiązującymi odpowiednimi normami oraz z określeniami podanymi w ST 00.01 pkt.1.

1.5. Ogólne wymagania dotyczące Robót

Ogólne wymagania dotyczące Robot podano w ST 00.01 „Wymagania ogólne” pkt 1.

Wykonawca Robot jest odpowiedzialny za jakość wykonania Robot oraz za ich zgodność z Dokumentacją Projektową i Specyfikacją Techniczną.

2. MATERIAŁY

2.1. Woda zarobowa do betonu PN-EN 1008:2004

Do przygotowania zapraw stosować można każdą wodę zdatną do picia. Niedozwolone jest użycie wód ściekowych, kanalizacyjnych bagiennych oraz wod zawierających tłuszcze organiczne, oleje i muł.

2.2. Wyroby ceramiczne

2.2.1. Cegła klinkierowa pełna wg PN-B-12050:1996

- Wymiary l = 250 mm, s = 120 mm, h = 65 mm.
- Dopuszczalna ilość cegieł połowkowych, pękniętych do 10% ilości cegieł badanych.
- Nasiąkliwość nie powinna być większa od 6%.

- Klasa wytrzymałości 35.
- Odporność na działanie mrozu jak dla cegły klasy 10 MPa.
- Odporność na uderzenie powinna być taka, aby cegła upuszczona z wysokości 1,5 m na inne cegły nie rozpadła się na kawałki; może natomiast wystąpić wyszczerbienie lub jej pęknięcie. Ilość cegieł nie spełniających powyższego wymagania nie powinna być większa niż:
 - 2 na 15 sprawdzanych cegieł,
 - 3 na 25 sprawdzanych cegieł,
 - 5 na 40 sprawdzanych cegieł.

2.3. Zaprawy budowlane cementowe

Zaprawy powinny być zgodne z wymaganiami podanymi w Dokumentacji Projektowej (zaprawa gotowa przygotowana fabrycznie). Przygotowanie zapraw do robot murowych powinno być wykonywane mechanicznie. Zaprawę należy przygotować w takiej ilości, aby mogła być wbudowana możliwie wcześnie po jej przygotowaniu.

3. SPRZĘT

Ogólne wymagania dotyczące Sprzętu podano w ST 00.01 „Wymagania ogólne” pkt 3.

Sprzęt do robot murarskich:

- wiadra,
- mieszadło,
- kielnia,
- sprzęt pomiarowy,
- poziomice.

4. TRANSPORT

Ogólne wymagania dotyczące transportu podano w ST 00.01 „Wymagania ogólne” pkt 4. Materiały należy przewozić krytymi środkami transportowymi. Przewożone materiały muszą być w sposób całkowicie pewny zabezpieczone przed przemieszczaniem się, wysypywaniem lub spadnięciem ze skrzyni ładunkowej. Przewożone materiały nie mogą w czasie transportu wydzielać pyłu. Przy załadunku i wyładunku oraz przewozie na środkach transportowych należy przestrzegać przepisów obowiązujących w transporcie drogowym. Przy ruchu po drogach publicznych środki transportowe muszą spełniać wymagania przepisów ruchu drogowego.

5. WYKONANIE ROBÓT

Wymagania ogólne:

- a) Słupy należy wykonywać warstwami, z zachowaniem prawidłowego wiązania i grubości spoin, do pionu,
- b) Cegły układane na zaprawie powinny być czyste i wolne od kurzu. Przy murowaniu cegłą suchą, należy cegły przed ułożeniem w murze polewać lub moczyć w wodzie.
- c) Wnęki instalacyjne należy wykonywać jednocześnie ze wznoszeniem murów,
- d) W przypadku przerwania robot na okres zimowy lub z innych przyczyn, wierzchnie warstwy murów powinny być zabezpieczone przed szkodliwym działaniem czynników atmosferycznych (np. przez przykrycie folią lub papą). Przy wznowianiu robot po dłuższej przerwie należy sprawdzić stan techniczny murów, łącznie ze zdjęciem wierzchnich warstw cegieł i uszkodzonej zaprawy,
- e) Murowanie i fugowanie powinno być wykonane w jednym cyklu roboczym,
- f) spoiny:
 - 12 mm w spoinach poziomych, przy czym maksymalna grubość nie powinna przekraczać 17 mm, a minimalna 10 mm,
 - 10 mm w spoinach pionowych podłużnych i poprzecznych, przy czym grubość maksymalna nie powinna przekraczać 15 mm, a minimalna - 5 mm.

6. KONTROLA JAKOŚCI

Ogólne wymagania dotyczące kontroli jakości Robot podano w ST 00.01 „Wymagania ogólne” pkt 6.

6.1. Materiały ceramiczne

Przy odbiorze cegły należy przeprowadzić na budowie: sprawdzenie zgodności klasy oznaczonej na ceglach z zamówieniem i wymaganiami stawianymi w dokumentacji technicznej, próby doraźnej przez oględziny, opukiwanie i mierzenie:

- wymiarów i kształtu cegły,
- liczby szczerb i pęknięć,
- odporności na uderzenia,
- przełomu ze zwróceniem szczególnej uwagi na zawartość margla.

W przypadku niemożności określenia jakości cegły przez próbę doraźną należy ją poddać badaniom laboratoryjnym (szczególnie co do klasy i odporności na działanie mrozu).

6.2. Zaprawy

W przypadku gdy zaprawa wytwarzana jest na placu budowy, należy kontrolować jej markę i konsystencję w sposób podany w obowiązującej normie. Wyniki odbiorów materiałów i wyrobów powinny być każdorazowo potwierdzane.

7. OBMIAR ROBÓT

Ogólne wymagania dotyczące obmiaru Robot podano w ST 00.01 „Wymagania ogólne” pkt 7.

Jednostką obmiarową robot jest m² muru o odpowiedniej grubości.

8. ODBIÓR ROBÓT

Podstawę do odbioru robot murowych powinny stanowić następujące dokumenty:

- a) dokumentacja techniczna,
- b) zaświadczenia o jakości materiałów i wyrobów dostarczonych na budowę,
- c) protokoły odbioru poszczególnych etapów robot zanikających,
- d) protokoły odbioru materiałów i wyrobów,
- e) wyniki badań laboratoryjnych, jeśli takie były zlecane przez budowę,

Wykonanie Robot określonych w niniejszej ST podlega odbiorowi robot zanikających wg zasad określonych w pkt 8.1.1. ST 00.01 „Wymagania ogólne”.

9. PODSTAWA PŁATNOŚCI

Ogólne ustalenia dotyczące podstawy płatności podano w ST 00.01 „Wymagania ogólne” pkt 9.

10. PRZEPISY ZWIĄZANE

Ogólne wymagania dotyczące przepisów związanych podano w ST 00.01 „Wymagania ogólne” pkt 10.

- 1) *PN-68/B-10020 Roboty murowe z cegły. Wymagania i badania przy odbiorze.*
- 2) *PN-B-12050:1996 Wyroby budowlane ceramiczne.*

ST II. 05 - INSTALOWANIE WYROBÓW METALOWYCH (CPV 45421160-3)

1. WSTĘP

1.1. Przedmiot Specyfikacji Technicznej

Przedmiotem niniejszej ST są wymagania dotyczące wykonania i odbioru robot kowalsko-ślusarskich.

1.2. Zakres stosowania ST

Niniejszą Specyfikację Techniczną jako część dokumentów przetargowych i kontraktowych, należy odczytywać i rozumieć w odniesieniu do wykonania Robot opisanych w punkcie 1.1, które zostaną zrealizowane w ramach zadania „Projekt budowlano - wykonawczy montażu drzwi przeciwpożarowych w budynku biurowym C” w Katowicach ul. Lompy 19.

1.3. Zakres Robót objętych ST

Ustalenia zawarte w niniejszej Specyfikacji mają zastosowanie przy montażu ślusarki w zakresie:

- a. ościeży stalowych,
- b. drzwi przejściowych,

1.4. Określenia podstawowe

Określenia używane w niniejszej ST są zgodne z obowiązującymi odpowiednimi normami oraz z określeniami podanymi w ST 00.01 pkt.1.

1.5. Ogólne wymagania dotyczące Robót

Ogólne wymagania dotyczące Robot podano w ST 00.01 „Wymagania ogólne” pkt 1.

Wykonawca Robot jest odpowiedzialny za jakość wykonania Robot oraz za ich zgodność z Dokumentacją Projektową i Specyfikacją Techniczną.

2. MATERIAŁY

2.1. Stal

Do konstrukcji stalowych ogrodzenia stosuje się:

- wyroby walcowane gotowe ze stali klasy 1 w gatunkach St3S, St3SX, St wg PN-EN 10025:2002,
- kształtowniki stalowe gięte na zimno ze stali klasy 1 w gatunkach St3S, St3SX, St wg PN-EN 10025:2002,
- połączenia elementów wykonywać jako spawane,

2.2. Okucia

Elementy ślusarskie, takie jak furtki i bramy powinny być wyposażone w okucia zamykające, zabezpieczające (w tym sygnalizacyjne) i uchwyty zgodnie z dokumentacją.

2.3. Powłoki malarskie

2.3.1. Zabezpieczenie antykorozyjne

Zgodnie z metodami podanymi w PN-70/H-97051 podłoże należy przygotować do malowania poprzez oczyszczenie do osiągnięcia drugiego stopnia czystości wg PN-70/H-97050.

Przed położeniem farby podkładowej oczyszczone powierzchnie przeznaczone do malowania odtłuścić i odkurzyć. Maksymalny odstęp czasu między oczyszczeniem i zagruntowaniem wynosi 6 godzin. Elementy należy pomalować 1x farba olejno-żywiczna do gruntowania przeciwrdzewna cynkowa 60%.

2.3.2. Farba nawierzchniowa

Farba wierzchniego krycia - półmatową farbą nawierzchniową w kolorze czarnym nakładana dwukrotnie (np. emalią ftalową do stali do stosowania zewnętrznego). Grubość powłoki malarskiej powinna wynosić 90um.

Czas schnięcia poszczególnych warstw wynosi 48 godzin.

Wyroby malarskie należy przygotować i stosować zgodnie z instrukcją producenta oraz normą PN-79/H- 97070. Należy Sprawdzić czy wyroby posiadają atest producenta oraz czy termin gwarancji nie został przekroczony. Przygotowując farbę do malowania należy usunąć ewentualny kożuch, dokładnie wymieszać używając benzyny do lakierów rozcieńczyć do lepkości roboczej oraz przefiltrować.

Z uwagi na zawartość w farbach palnych i toksycznych składników podczas malowania należy przestrzegać obowiązujące przepisy ppoż i BHP.

2.4. Składowanie materiałów

Elementy ślusarki powinny być składowane w miejscu przewiewnym, na suchym podłożu i najlepiej pod zadaszeniem. Materiały nie mogą mieć styku bezpośrednio z podłożem.

3. SPRZĘT

Ogólne wymagania dotyczące Sprzętu podano w ST 00.01 „Wymagania ogólne” pkt 3.

Sprzęt do robot montażowych:

- narzędzia ręczne (młotki, śrubokręty, obcęgi, kombinerki itp.)
- elektronarzędzia,
- migomat lub spawarka elektryczna,
- poziomica.

4. TRANSPORT

Ogólne wymagania dotyczące transportu podano w ST 00.01 „Wymagania ogólne” pkt 4.

Materiały należy przewozić krytymi środkami transportowymi. Przewożone materiały muszą być w sposób całkowicie pewny zabezpieczone przed przemieszczaniem się lub spadnięciem ze skrzyni ładunkowej. Przy załadunku i wyładunku oraz przewożeniu na środkach transportowych należy przestrzegać przepisów obowiązujących w transporcie drogowym. Przy ruchu po drogach publicznych środki transportowe muszą spełniać wymagania przepisów ruchu drogowego.

5. WYKONANIE ROBÓT

Ogólne wymagania dotyczące wykonania robot podano w ST 00.01 „Wymagania ogólne” pkt 5.

5.1. Wymagania ogólne:

Przed przystąpieniem do montażu ślusarki należy sprawdzić:

- a) rodzaje i wymiary przekrojów składanych elementów,
- b) wymiary gotowego wyrobu,
- c) prawidłowość wykonanych połączeń,
- d) powłoki malarskie.

5.2. Montaż elementów ślusarko - kowalskich

Należy przestrzegać zasad podanych w normie BN-65/8841-11.

Wymagania i badania techniczne przy odbiorze, a w szczególności:

- sprawdzenie miejsc mocowania,
- sprawdzenie wymiarów na budowie,
- prefabrykacja i wykonanie próbnego montażu ślusarki w wytworni,
- zabezpieczenie elementów murowanych ogrodzenia przed uszkodzeniami i zabrudzeniami przy montażu,
- montaż ślusarki (należy wbudować ślusarkę kompletnie wykończoną wraz z okuciami i powłokami malarskimi),
- naprawy drobnych uszkodzeń powłoki,
- usunięcie zabezpieczeń i resztek z montażowych.

Konstrukcję ślusarko kowalskie należy wykonać w wyspecjalizowanej wytworni dysponującej wykwalifikowanymi pracownikami i odpowiednim oprzyrządowaniem. Przy pracach spawalniczych pracownicy muszą posiadać wymagane przepisami uprawnienia.

Konstrukcja ślusarsko-kowalska powinna być dokładnie oczyszczona, odtłuszczona i zabezpieczona w wytworni powłoką antykorozyjną i pomalowana dwukrotnie półmatową farbą nawierzchniową w kolorze czarnym (np. emalią ftalową do stali do stosowania zewnętrznego).

Konstrukcja ślusarsko-kowalskie przed wysyłką z wytworni powinna być próbnie zmontowana i odebrana w obecności Zamawiającego. W przypadku poważniejszych uszkodzeń elementy konstrukcji należy naprawić w wytworni.

Montaż konstrukcji należy przeprowadzać w sposób zapewniający stateczność poszczególnych elementów i całości w każdej fazie. Przy montażu należy zwrócić uwagę na kolejność montażu zapewniającą nie uszkodzanie elementów składowych. Wszystkie roboty montażowe powinny być przeprowadzone przez wykwalifikowanych pracowników. Słupy balustrady należy zamocować do podwalin w sposób trwały zapewniający przeniesienie obciążeń wymaganych w normach i przepisach. Kotwienie nie może być wykonane w wierzchniej warstwie konstrukcji podwaliny mogącej ulec oderwaniu lub rozwarstwieniu w trakcie eksploatacji.

5.3. Wymagania dotyczące elementów spawanych

a) Niedopuszczalne wady złącz spawanych : pęknięcia , przyklejenia zewnętrzne, brak przetopu, kratery, kanaliki i nawisy lica spoiny, niewłaściwy kształt złącza.

b) Części spawane nie powinny ulegać odkształceniom wskutek wadliwego wykonywania spawania.

c) Temperatura otoczenia dla robot spawalniczych nie powinna być niższa niż -50C.

Wystające części spoiny spawalniczej usunąć na widocznych powierzchniach, jeśli nie są one potrzebne ze względów statycznych.

6. KONTROLA JAKOŚCI

Ogólne wymagania dotyczące kontroli jakości Robot podano w ST 00.01 „Wymagania ogólne” pkt 6.

6.1. Badanie materiałów użytych na konstrukcję

Należy przeprowadzić na podstawie załączonych zaświadczeń o jakości wystawionych przez producenta stwierdzających zgodność z wymaganiami dokumentacji i normami państwowymi.

6.2. Badanie gotowych elementów

Powinno obejmować:

- sprawdzenie wymiarów,
- wykończenia powierzchni,
- zabezpieczenia antykorozyjnego i powłok malarskich,
- połączeń konstrukcyjnych.

Z przeprowadzonych badań należy sporządzić protokół odbioru.

6.3. Badanie jakości wbudowania

Powinno obejmować:

- sprawdzenie stanu i wyglądu elementów pod względem równości, pionowości i spoziomowania,
- sprawdzenie rozmieszczenia miejsc i sposobu mocowania,
- stan i wygląd wbudowanych elementów oraz ich zgodność z dokumentacją,
- rodzajów, liczb i wielkości okuć oraz ich zamocowań i działania,
- prawidłowość działania elementów ruchomych.

7. OBMIAR ROBÓT

Ogólne wymagania dotyczące obmiaru Robot podano w ST 00.01 „Wymagania ogólne” pkt 7.

Jednostką obmiarową robot jest:

- mb,
- szt.
- kpl.

8. ODBIÓR ROBÓT

Podstawę do odbioru robót kowalско - ślusarskich powinny stanowić następujące dokumenty:

- a) zgodność z dokumentacją techniczną,
- b) rodzaj zastosowanych materiałów,
- c) prawidłowość osadzenia elementów w konstrukcji budowlanej,
- d) prawidłowość działania elementów ruchomych i urządzeń zamykających.

Wykonanie Robót określonych w niniejszej ST podlega odbiorowi wg zasad określonych w pkt 8.1.1. ST 00.01 „Wymagania ogólne”.

9. PODSTAWA PŁATNOŚCI

Ogólne ustalenia dotyczące podstawy płatności podano w ST 00.01 „Wymagania ogólne” pkt 9.

10. PRZEPISY ZWIĄZANE

Ogólne wymagania dotyczące przepisów związanych podano w ST 00.01 „Wymagania ogólne” pkt 10.

- 1) *PN-B-06200 Konstrukcje stalowe budowlane. Wymagania i badania techniczne przy odbiorze.*
- 2) *PN-90/B-03200 Konstrukcje stalowe. Obliczenia statyczne i projektowanie.*
- 3) *PN-B-8841 -11 Roboty ślusarsko-kowalskie w budownictwie. Wymagania i badania techniczne przy odbiorze.*
- 4) *BN -65/8841-11 Roboty ślusarskie .Wymagania i badania techniczne przy odbiorze.*
- 5) *PN-78/M-69011 Spawalnictwo. Złącza spawane w konstrukcjach stalowych. Podział i wymagania.*
- 6) *PN-75/M-69703 Spawalnictwo. Wady złączy spawanych. Nazwy i określenia.*
- 7) *PN-80/M-02138. Tolerancje kształtu i położenia. Wartości.*
- 8) *PN-70/H-97050 Ochrona przed korozją. Przygotowanie powierzchni.*
- 9) *PN-70/H-97051 „Przygotowanie powierzchni stali, staliwa, żeliwa do malowania. Ogólne wytyczne.*
- 10) *PN-79/H-97070 „Ochrona przed korozją pokrycia lakierowe. Ogólne wytyczne.*
- 11) *Warunki techniczne wykonania i odbioru robót budowlano-montażowych - Arkady 1989 r.*

ST II. 06 - INSTALOWANIE DRZWI I OKIEN I PODOBNYCH ELEMENTÓW

(CPV 45421100-5)

Dotyczy:

- montażu nowych drzwi przeciwpożarowych,

1. Materiały

dane techniczne przeciwpożarowe/dymoszczelne drzwi stalowe w klasie odporności ogniowej EI 30, EI 60.

Skrzydła drzwiowe wykonane są z dwóch tłoczonych, ocynkowanych blach stalowych o grubości min. 0,8 mm. Wypełnienie skrzydeł drzwiowych stanowi wełna mineralna. Całkowita grubość skrzydła wynosi 54 mm. Drzwi wykończone są standardowo w kolorze RAL 7035.

Skrzydła drzwiowe zawieszane są standardowo na dwóch zawiasach. Jeden z nich jest nośny z tulejkami łożyskowymi wykonanymi ze specjalnych utwardzanych stopów, drugi natomiast dzięki umieszczonej sprężynie umożliwia samozamykanie drzwi (w niektórych przypadkach może pełnić rolę samozamykacza).

W drzwiach dwuskrzydłowych do skrzydła biernego montowana jest belka przymykowa, w której osadzona jest uszczelka przymykowa oraz pęczniejąca.

Drzwi przeciwpożarowe wykonywane są jako bezprogowe. Drzwi w wersji standardowej posiadają ościeżnicę stalową narożną i wyposażone są w:

- zamek wpuszczany zapadkowo-zasuwkowy,
- wkładkę patentową,
- kołek antywyważeniowy,
- komplet klamek z szyldem

Wymagania dodatkowe

W drzwiach dla szerokości powyżej 1200 mm lub wysokości powyżej 2150 mm stosuje się trzy zawiasy. Rozmieszczenie trzeciego zawiasu standardowo znajduje się 500 mm poniżej górnego zawiasu.

dokumenty dopuszczające

Aprobata Techniczna ITB nr AT-15-2841/2011

Certyfikat Zgodności ITB-1466/W

Atest higieniczny HK/B/1167/01/2010

widoki, przekroje drzwi

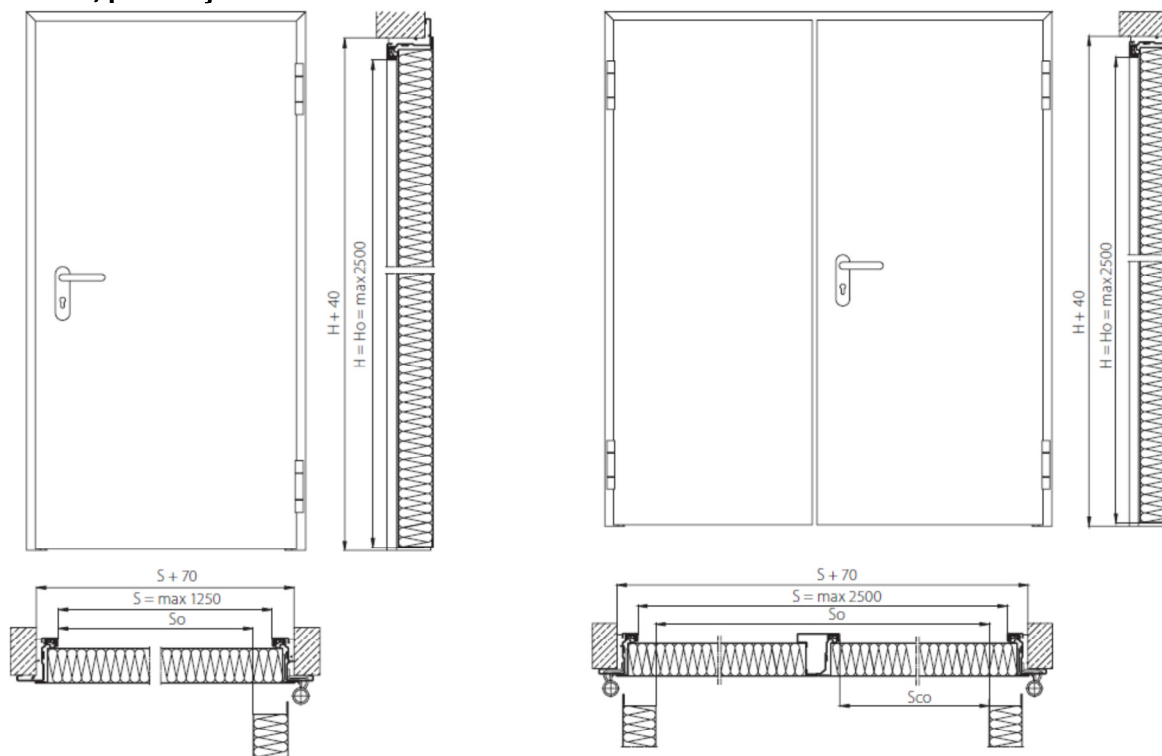

drzwi jednoskrzydłowe

drzwi dwuskrzydłowe

kierunek otwierania

Pokazane schematy przedstawiają prawidłowe określenie kierunków otwierania drzwi jednoskrzydłowych.

Dla drzwi dwuskrzydłowych zasada określania kierunku otwierania jest taka sama jak dla drzwi jednoskrzydłowych, z tym że kierunek otwierania określa się dla skrzydła czynnego (tego, które otwiera się jako pierwsze spośród pary skrzydeł drzwiowych).

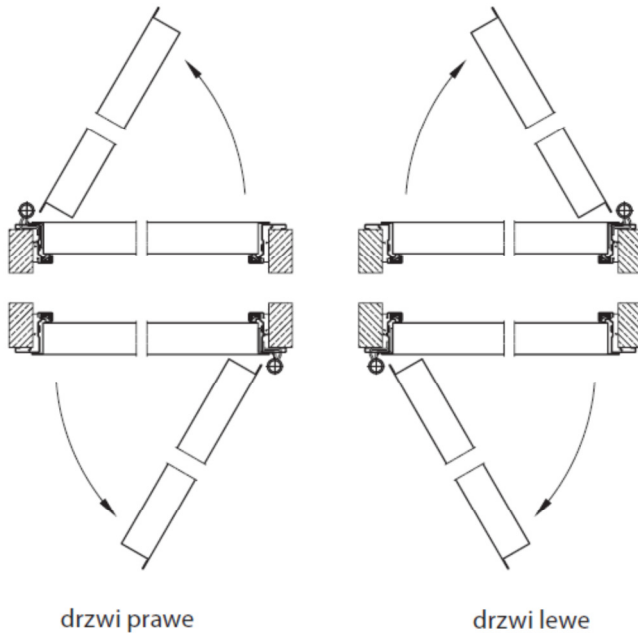

Ościeżnica

Ościeżnica stalowa narożna wykonana jest z giętej blachy stalowej ocynkowanej o grubości 1,5 mm. Na ościeżnicy nakleja się uszczelkę pęczniącą o przekroju 10 x 2 mm oraz w specjalnie wyprofilowanym rowku umieszcza się uszczelkę przymykową. Ościeżnica wyposażona jest w otwory montażowe.

Ościeżnica standardowo jest pomalowana proszkowo na kolor RAL 7035.

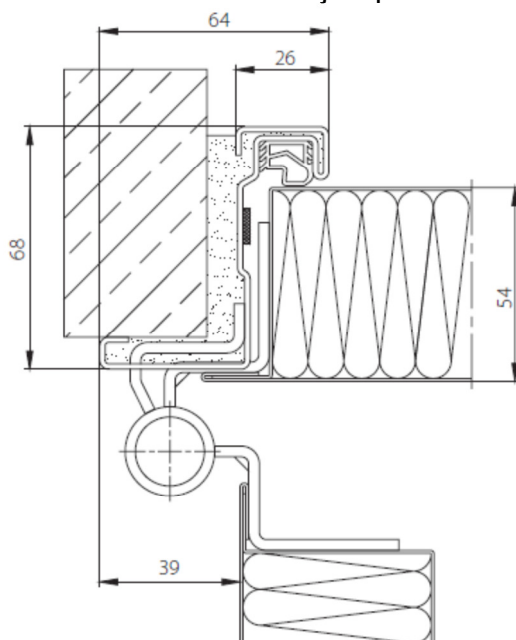

Klamka

Standardowa klamka wykonana jest z tworzywa sztucznego w kształcie U-form. Część chwytowa i szyld klamki wykonane są z poliamidu, natomiast trzpień ze stali. Oferowane w standardzie klamki dostępne są w kolorze czarnym lub szarym.

Na życzenie klienta drzwi wyposażamy w standardowe klamki ze stali nierdzewnej. Dostępne są również klamki obiektowe, pełne wykonane ze stali nierdzewnej.

Istnieje możliwość zastosowania dźwigni antypanicznych oraz innych modeli klamek lub gałek.

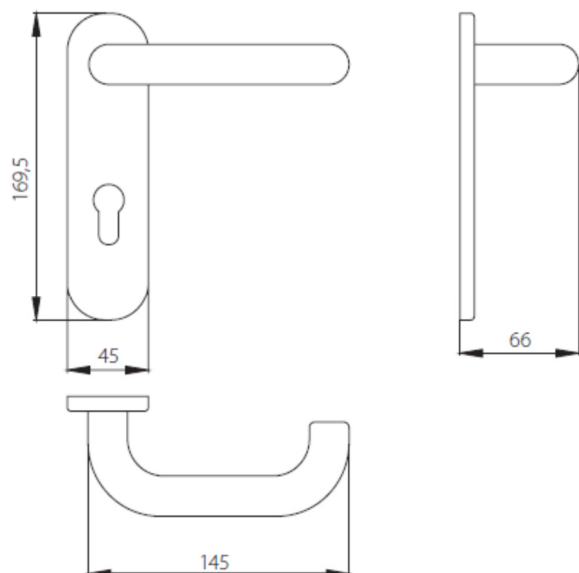

wymiary drzwi stalowych jednoskrzydłowych

Wymiary normatywne drzwi jednoskrzydłowych	
wymiar handlowy [cm]	wymiary w świetle muru [mm]
„80 x 200”	900 x 2050
„90 x 200”	1000 x 2050
„100 x 200”	1100 x 2050

Wymiary drzwi jednoskrzydłowych przy kącie otwarcia na 90°	
z ościeżnicą narożną/obejmującą	z ościeżnicą wewnętrzną
S - 100 = So [mm] H - 40 = Ho [mm]	S - 180 = So [mm] H - 80 = Ho [mm]
gdzie: S - szerokość otworu w świetle muru, So - szerokość w świetle przejścia,	H - wysokość otworu w świetle muru, Ho - wysokość w świetle przejścia.

Wymiary maksymalne drzwi stalowych jednoskrzydłowych w świetle muru	
• szerokość: 1320 mm	• wysokość: 2540 mm

wymiary drzwi stalowych dwuskrzydłowych

Wymiary drzwi dwuskrzydłowych przy kącie otwarcia na 90° obu skrzydeł	
z ościeżnicą narożną/obejmującą	z ościeżnicą wewnętrzną
S - 150 = So [mm] H - 40 = Ho [mm]	S - 230 = So [mm] H - 80 = Ho [mm]
gdzie: S - szerokość otworu w świetle muru, So - szerokość w świetle przejścia,	H - wysokość otworu w świetle muru, Ho - wysokość w świetle przejścia.
Wymiary drzwi dwuskrzydłowych z podziałem symetrycznym przy skrzydle czynnym otwartym na 90°	
z ościeżnicą narożną/obejmującą	z ościeżnicą wewnętrzną
(S/2) - 100 = Sco [mm] H - 40 = Ho [mm]	(S/2) - 100 = Sco [mm] H - 80 = Ho [mm]
gdzie: S - szerokość otworu w świetle muru, Sco - wymagana, założona szerokość światła przejścia skrzydła czynnego (np. 900 mm),	H - wysokość otworu w świetle muru, Ho - wysokość w świetle przejścia.
Wymiary maksymalne drzwi stalowych dwuskrzydłowych w świetle muru	
• szerokość: 2570 mm	• wysokość: 2540 mm

ościeżnice - schematy rysunkowe

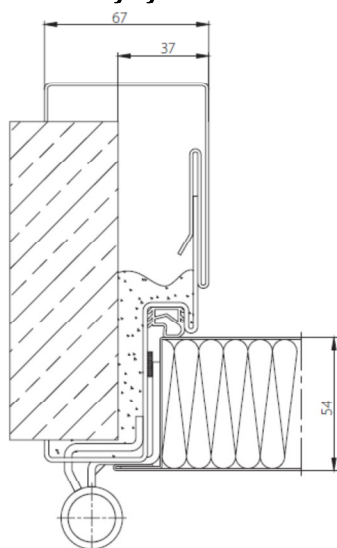

obejmująca

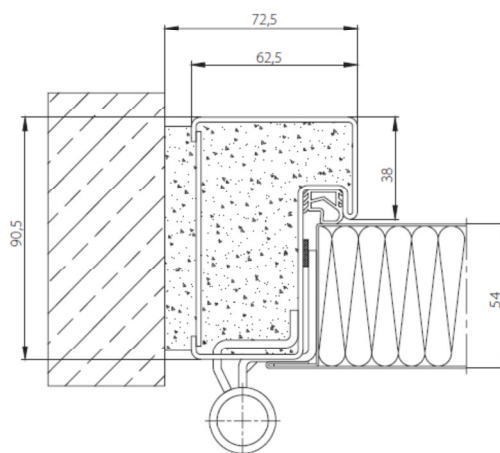

wewnętrzna

przeszklenia

W drzwiach można stosować przeszklenia ze szkła ognioodpornego w różnym kształcie, przy czym dla przeszklenia prostokątnego maksymalne wymiary przeszklenia nie mogą być większe niż 750 mm x 1800 mm.

Standardowe wymiary przeskleń

na jedno skrzydło drzwi:

- 260 x 360 mm,
- 560 x 710 mm,
- 360 x 1160 mm,
- Ø 360 mm.

Szkło ppoż.

Cechy szkła ognioodpornego np. Q4Firestop:

- ciężar: Q4Firestop EI30 (16,5 mm) - 35 kg/m², Q4Firestop EI60 (27 mm) - 54 kg/m²;
- współczynnik przepuszczalności światła EI30 Lt 88,6%, EI60 Lt 83,9%;
- izolacyjność akustyczna EI30Rw (C; Ctr) = 39 (-2;-3)dB, EI60Rw (C; Ctr) = 42 (-2;-3)dB;
- odporność na temperatury w zakresie +40 °C / -10 °C;
- odporność na promieniowanie UV;
- pełna izolacyjność ognioowa przez 30 (EI30) i 60 minut (EI60);
- współczynnik przenikalności cieplnej EI30 Ug 4,8 W/m²K, EI60 Ug 4,3 W.m²K.

uszczelnienia prog

Dymoszczelność/izolacyjność akustyczna

Drzwi stalowe mogą być wykonane w wersji dymoszczelnej według kryteriów normy PN-EN 13501-2:2008 w klasach dymoszczelności

Sm i **Sa**. W celu uzyskania wymaganych klas dymoszczelności montowana w drzwiach jest automatyczna listwa opadająca.

- drzwi jednoskrzydłowe Rw=37 dB,
- drzwi dwuskrzydłowe Rw=32 dB.

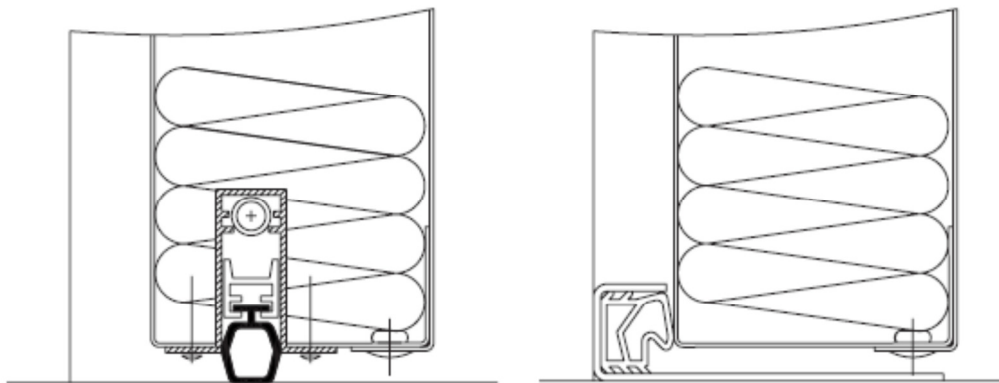

samozamykacze i RKZ

Samozamykacz nawierzchniowy Dorma TS 71 stosowany jest do drzwi przymykowych o szerokości skrzydła do 1100 mm. Posiada skokową regulację siły oraz dwa zawory do regulacji prędkości zamykania. Testowany zgodnie z normą PN EN 1154:99.

Uwaga:

W przeciwpożarowych drzwiach dwuskrzydłowych należy bezwzględnie stosować samozamykacze na obydwu skrzydłach oraz regulator kolejności zamykania - RKZ.

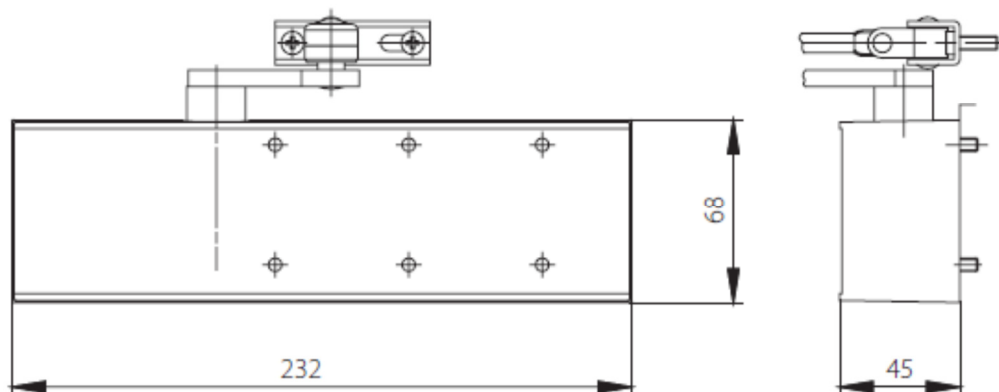

Regulator kolejności zamykania RKZ 001

Do drzwi dwuskrzydłowych oferujemy standardowy regulator kolejności zamykania.

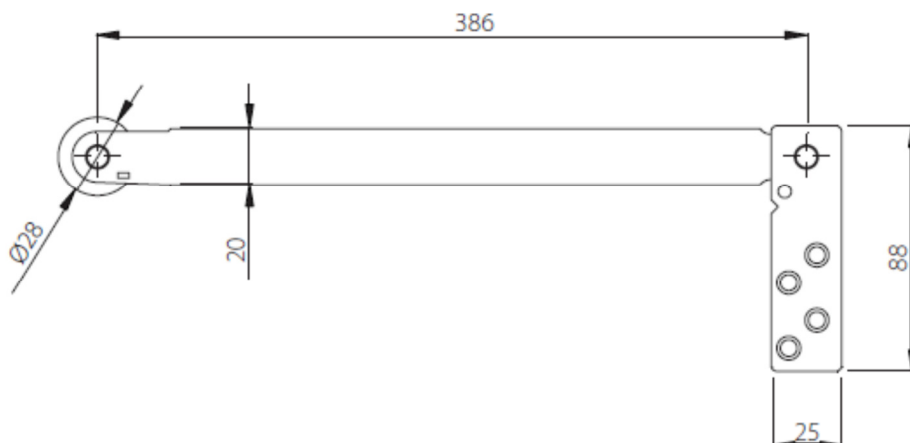

2. Transport

Drzwi należy przewozić i składować z zachowaniem ogólnych zasad określonych w normach.

3. Wykonanie

Montaż drzwi wykonywać na podstawie szczegółowych wytycznych producenta.

UWAGI:

Przed zamontowaniem drzwi należy wykończyć otwór i posadzkę korytarzy.

Przestrzeń przeznaczona do zamontowania drzwi musi być wolna od wszelkiego rodzaju przewodów zasilających, nagrzewnic itp.

4. Odbiór robót

Drzwi muszą być osadzone w płaszczyźnie poziomej i pionowej ściany. Elementy konstrukcyjne drzwi muszą przylegać do płaszczyzny ściany, ewentualne nierówności muszą być uzupełnione. Drzwi muszą się otwierać lekko, bez zacięć i używania siły oraz utrzymywać swoje położenie w ustawionej pozycji. Na zamontowane drzwi musi być przedłożony zamawiającemu stosowny atest.

5. Przepisy związane:

PN-EN 12604:2002 Bramy. Aspekty mechaniczne. Wymagania

PN-EN 12605:2002 Bramy. Aspekty mechaniczne. Metody badań

PN-EN 12635:2003 Bramy. Instalowanie i użytkowanie

6. INSTALOWANIE DRZWI I OKIEN I PODOBNYCH ELEMENTÓW CPV 45421100-5

Dotyczy:

- montażu drzwi stalowych lub aluminiowych (zależnie od przyjętego rozwiązania),

6.1. Materiały

Okna istniejące, tymczasowo demontowane na czas wykonywania nowego nadproża, do ponownego zamontowania.

Drzwi stalowe, 2 sztuki, o wymiarach w świetle przejścia:

- d1 - 90 cm,

- d2 - 80 cm.

6.2. Montaż drzwi

Drzwi - zależnie od przyjętego rozwiązania - aluminiowe lub stalowe - montować wg zaleceń producenta.

Montaż i ustawienie okien przeprowadzić za pomocą listew. Uszczelnienie ościeży należy wykonać pianką montażową, a szczelinę przykryć listwą. Ustawienie okna należy

sprawdzić w pionie i w poziomie.

Dopuszczalne odchylenie od pionu powinno być mniejsze od 1 mm na 1 m wysokości okna, nie więcej niż 3 mm.

Różnice wymiarów po przekątnych nie powinny być większe od:

- 2 mm przy długości przekątnej do 1 m,
- 3 mm przy długości przekątnej do 2 m,
- 4 mm przy długości przekątnej powyżej 2 m.

Zamocowane okno należy uszczelnić pod względem termicznym przez wypełnienie szczeliny między ościeżem a ościeżnicą materiałem izolacyjnym dopuszczonym do stosowania do tego celu świadectwem ITB. Zabrania się używać do tego celu materiałów wydzielających związki chemiczne szkodliwe dla zdrowia ludzi.

Osadzone okno po zamontowaniu należy dokładnie zamknąć.

6.3. Odbiór robót

Ocena jakości powinna obejmować:

- prawidłowość osadzenia elementów w konstrukcji budowlanej,
- dokładność uszczelnienia,
- prawidłowość działania elementów ruchomych oraz urządzeń zamykających,
- zgodność wbudowanych elementów z projektem,
- stan i wygląd elementów wbudowanych pod kątem równości, pionowości i wypoziomowania, braku uszkodzeń, zarysowań elementów aluminiowych bądź zarysowań i pęknięcia szyb.

6.4. Przepisy związane

PN-88/B-10085 Stolarka budowlana. Okna i drzwi. Wymogi i badania

ST III. BRANŻA INSTALACJI ELEKTRYCZNYCH

ST III. 01 - INSTALACJE ELEKTRYCZNE (CPV 4531000-3) ROBOTY W ZAKRESIE INSTALACJI ELEKTRYCZNYCH (CPV 45311200-2)

1. WSTĘP

1.1 Przedmiot Specyfikacji Technicznej

Przedmiotem niniejszej ST są wymagania dotyczące wykonania i odbioru robot związanych z montażem instalacji elektrycznych zasilających i sterowniczych do bram segmentowych,

1.2 Zakres stosowania ST

Niniejszą Specyfikację Techniczną jako część dokumentów przetargowych i kontraktowych, należy odczytywać i rozumieć w odniesieniu do wykonania Robot opisanych w punkcie 1.1, które zostaną zrealizowane w ramach zadania „Projekt budowlano - wykonawczy montażu drzwi przeciwpożarowych w budynku biurowym C” w Katowicach ul. Lompy 19.

Ustalenia zawarte w niniejszej Specyfikacji dotyczą zasad prowadzenia robot polegających na montażu instalacji elektrycznych.

1.3 Zakres robót objętych ST

Roboty, których dotyczy specyfikacja obejmują wszystkie czynności umożliwiające i mające na celu wykonanie instalacji elektrycznych niskoprądowych zasilających instalację kontroli dostępu.

1.4 Określenia podstawowe

Określenia używane w niniejszej ST są zgodne z obowiązującymi odpowiednimi normami oraz z określeniami podanymi w ST 00.01 pkt.1.

1.5 Ogólne wymagania dotyczące Robót

Ogólne wymagania dotyczące Robot podano w ST 00.01 „Wymagania ogólne” pkt 1.

Wykonawca Robot jest odpowiedzialny za jakość wykonania Robot oraz za ich zgodność z Dokumentacją Projektową i ST.

Rodzaje materiałów zastosowanych do budowy instalacji powinny być zgodne z podanymi w dokumentacji projektowej. Szczególnie dotyczy to ochrony przed porażeniem prądem.

2. MATERIAŁY

2.1 Parametry techniczne materiałów i wyrobów powinny być zgodne z wymaganiami podanymi w projekcie technicznym i powinny odpowiadać wymaganiom obowiązujących norm państwowych (PN lub BN) oraz przepisom dotyczącym budowy urządzeń elektrycznych. Materiały, wyroby i urządzenia, dla których wymaga się świadectw, jakości, np.: aparaty, kable, urządzenia prefabrykowane, itp., należy dostarczać ze świadectwami jakości, kartami gwarancyjnymi, aprobatami technicznymi lub protokołami odbioru technicznego (np. w przypadku urządzeń prefabrykowanych).

2.2 Odbiór materiałów na budowie:

- materiały takie jak: przewody, rury ochronne itp. należy dostarczyć na budowę wraz ze świadectwami jakości, wymaganymi atestami, kartami gwarancyjnymi, protokołami odbioru technicznego,

- dostarczone na miejsce budowy materiały należy sprawdzić pod względem kompletności i zgodności

z danymi wytwórcy,

- w przypadku stwierdzenia wad lub nasuwających się wątpliwości mogących mieć wpływ na jakość

wykonania robot, materiały należy przed ich wbudowaniem - poddać badaniom określonym przez dozór techniczny robot

2.3 Składowanie materiałów na budowie:

Składowanie materiałów na budowie powinno odbywać się zgodnie z zaleceniami producentów, w warunkach zapobiegających zniszczeniu, uszkodzeniu lub pogorszeniu się właściwości technicznych na skutek wpływu czynników atmosferycznych lub fizykochemicznych, należy zachować wymagania wynikające ze specjalnych właściwości materiałów oraz wymagania w zakresie bezpieczeństwa przeciwpożarowego.

3. SPRZĘT

Urządzenia pomocnicze, transportowe i ochronne stosowane przy robotach elektrycznych powinny odpowiadać ogólnie przyjętym wymaganiom, co do ich jakości oraz wytrzymałości. Urządzenia i sprzęt używane na budowie powinny mieć ustalone parametry techniczne i powinny być ustawione zgodnie z wymaganiami producenta oraz stosowane zgodnie z ich przeznaczeniem.

4. TRANSPORT

Środki i urządzenia transportowe powinny być odpowiednio przystosowane do transportu materiałów, elementów itp. niezbędnych do wykonania danego rodzaju robot elektrycznych. W czasie transportu należy zabezpieczyć przemieszczane w sposób zapobiegający ich uszkodzeniu. W czasie transportu, załadunku i wyładunku oraz składowania aparatury elektrycznej i urządzeń rozdzielczych należy przestrzegać zaleceń wytwórców. Zaleca się dostarczenie urządzeń i aparatów bezpośrednio przed montażem.

5. WYKONANIE ROBÓT

5.1 Trasowanie

Trasa instalacji elektrycznych powinna przebiegać bezkolizyjnie z innymi instalacjami i urządzeniami.

Powinna być przejrzysta, prosta i dostępna dla prawidłowej konserwacji. Wskazane jest, aby przebiegała w liniach poziomych i pionowych.

W budynku instalacja przebiegać będzie w przestrzeni sufitu modułowego. W przypadku wykonywania instalacji na istniejących ścianach niezbędne będzie wykucie odpowiednich bruzd pod przewody i ślepych wnęk pod osprzęt oraz ich zatynkowanie. Przed wykonaniem instalacji, jako szczelnej należy przewody i kable uszczelniać w osprzęcie oraz aparatach za pomocą dławików.

Średnica głowicy i otworu uszczelniającego pierścienia powinna być dostosowana do średnicy zewnętrznej przewodu lub kabla.

5.2 Wprowadzenie przewodów i kabli

Przed przystąpieniem do prac montażowych sprawdzić prawidłowość mocowania i ustawienia aparatów oraz odbiorników. Wprowadzenie przewodów do urządzeń (aparaty, odbiorniki) należy wykonać zgodnie ze wskazówkami podanymi w instrukcji montażowej wytwórcy i uwzględniając następujące warunki:

- w miejscach narażonych na uszkodzenia mechaniczne przewody doprowadzone muszą być chronione,
- przewody odbiorników i aparatów nie powinny przenosić naprężeń, a przewód ochronny powinien mieć większy nadmiar długości niż przewody robocze,
- zewnętrzne warstwy ochronne przyłączonych przewodów wolno usuwać tylko z tych części przewodu, które po podłączeniu będą niedostępne,
- w przypadku, gdy instalacja jest wykonana przewodami kabelkowymi, a aparat lub odbiornik jest zaopatrzony w dławik, należy uszczelnić przewód zgodnie z warunkami wykonania instalacji szczelnych,
- wszystkie przejścia obwodów instalacji elektrycznych przez ściany muszą być chronione przed uszkodzeniami, przejścia te należy wykonywać w przepustach rurowych.

5.3 Przyłączenie przewodów i kabli

Miejsce połączeń żył przewodów z zaciskami odbiorników powinny być dokładnie oczyszczone. Samo połączenie musi być wykonane w sposób pewny pod względem elektrycznym i mechanicznym oraz zabezpieczone przed osłabieniem siły docisku i korozją. Ponadto należy zachować następujące wymagania:

- żyła przewodu powinna być pozbawiona izolacji tylko na długości niezbędnej dla prawidłowego połączenia z zaciskiem,
- koniec żyły wielodrutowej należy zabezpieczyć przed możliwością oddzielenia się poszczególnych drutów lub skrętek np. przez końcówkę lub zaprasowaną tulejkę (dopuszcza się zakończenia z dobrze ocynowanym końcem w przypadku przewodów z żyłami Cu),
- długość żył wprowadzonych do odbiornika lub aparatu powinna umożliwiać przyłączenie ich do dowolnego zacisku,
- końce żył przewodów wprowadzonych do odbiornika, a niewykorzystanych należy izolować i unieruchomić,
- na żyły należy założyć oznaczniki (z symbolami zgodnymi ze schematem) z materiału izolacyjnego,
- kolory żył w tym żyły ochronnej powinny być oznaczone zgodnie z Polską Normą.

5.3 Przyłączenia odbiorników

Miejsca połączeń żył przewodów z zaciskami odbiorników powinny być dokładnie oczyszczone. Samo połączenie musi być wykonane w sposób pewny, pod względem elektrycznym i mechanicznym oraz zabezpieczone przed osłabieniem siły docisku, korozją itp. Połączenia mogą być wykonane, jako sztywne lub elastyczne w zależności od konstrukcji odbiornika i warunków technologicznych. Przyłączenia sztywne należy wykonywać w rurach sztywnych wprowadzonych bezpośrednio od odbiorników oraz przewodami kabelkowymi i kablami. Połączenia elastyczne stosuje się, gdy odbiorniki narażone są na drgania o dużej amplitudzie lub przystosowane są do przesunięcia lub przemieszczeń. Połączenia te należy wykonywać:

- przewodami izolowanymi wielożyłowymi giętkimi lub oponowymi,
- przewodami wielożyłowymi giętkimi lub oponowymi w rurach elastycznych.

5.4 Cechowanie odbiorników i aparatów

Każdy aparat i odbiornik należy oznakować symbolem zgodnym ze schematem.

5.5 Próby montażowe

Po zakończeniu robot należy przeprowadzić próby montażowe obejmujące badania i pomiary. Zakres prób montażowych należy uzgodnić z Inwestorem. Zakres podstawowych prób obejmuje:

- pomiar rezystancji izolacji instalacji,
- pomiar rezystancji izolacji odbiorników,
- pomiary pętli zwarciovych,
- pomiary rezystancji uziemień,
- próby funkcjonalne.

6. KONTROLA JAKOŚCI ODBIORU ROBÓT

1. Sprawdzenie i odbiór robot powinno być wykonane zgodnie z normami i przepisami pkt. 10.0.
2. Sprawdzeniu i kontroli w czasie wykonywania robot oraz po ich zakończeniu powinno podlegać:
 - zgodność wykonania robot z dokumentacją projektową,
 - wykonanie pomiarów rezystancji uziemienia, izolacji,
 - pomiarów skuteczności ochrony przeciwporażeniowej z przekazaniem wyników do protokołu odbioru.

7. OBMIAR ROBÓT

Obmiar robot obejmuje całość instalacji elektroenergetycznych. Jednostką obmiarową jest komplet robot.

8. ODBIÓR ROBÓT

Ogólne wymagania dotyczące odbioru Robot podano w ST 00.01 „Wymagania ogólne” pkt 8. Wykonanie Robot określonych w niniejszej ST podlega odbiorowi robot zanikających wg zasad określonych w ST 00.01 „Wymagania ogólne”.

8.1 Odbiór robót zanikających i ulegających zakryciu

Odbiór robót ulegających zakryciu umożliwia ocenę prawidłowości montażu. Powinien być przeprowadzony komisyjnie, w obecności przedstawiciela Inwestora. Z odbioru robót ulegających zakryciu należy sporządzić protokół podając również ocenę jakości robót. Odbiorowi elementów wykonanych robót przewidzianych do zakrycia podlegają fragmenty instalacji, które będą niewidoczne lub bardzo trudne do sprawdzenia po zakończeniu robót montażowych.

8.2 Odbiór końcowy

Odbiór końcowy przeprowadza się na podstawie technicznych warunków odbioru robót przy przestrzeganiu ogólnych zasad odbioru obiektów.

8.2.1 Przed przystąpieniem do odbioru końcowego wykonawca robót jest zobowiązany do:

- przygotowania dokumentów potrzebnych do należytej oceny robót będących przedmiotem odbioru, a w szczególności: umowy wraz z jej późniejszymi uzupełnieniami i uzgodnieniami, protokołów i zaświadczeń z dokonanych prób montażowych, aktualną dokumentację powykonawczą, instrukcje eksploatacji urządzeń
- umożliwienia komisji odbioru zapoznania się z wyżej wymienionymi dokumentami i przedmiotem odbioru

8.2.2 Przy dokonywaniu odbioru końcowego należy:

- sprawdzić zgodność wykonanych robót z umową, dokumentacją projektowo-kosztorysową, warunkami technicznymi wykonania, normami i przepisami,
- sprawdzić udokumentowanie jakości materiałów i urządzeń,
- sprawdzić udokumentowanie jakości wykonanych robót odpowiednimi protokołami prób montażowych, sprawdzających przy tym również wykonanie zleceń i ustaleń zawartych w protokole prób i odbiorów.

Z odbioru końcowego powinien być spisany protokół podpisany przez upoważnionych przedstawicieli Inwestora i oddającego wykonane roboty i przez osoby biorące udział w czynnościach odbioru. Protokół powinien zawierać ustalenia poczynione w toku odbioru, stwierdzone ewentualne wady i usterki oraz uzgodnione terminy ich usunięcia.

Odbiorowi końcowe podlegają:

- instalacje elektryczne w pomieszczeniach.

9. PODSTAWA PŁATNOŚCI

Ogólne ustalenia dotyczące podstawy płatności podano w ST 00.01 „Wymagania ogólne” pkt 9.

10. PRZEPISY ZWIĄZANE

- 1. Przepisy budowy urządzeń elektroenergetycznych. Instytut Elektroenergetyki 1988 r.*
- 2. PN-IEC 61140 Ochrona przed porażeniem prądem elektrycznym.*
- 3. PN-SEP-001 Sieci elektroenergetyczne niskiego napięcia.*
- 4. PN-IEC-60364 Instalacje elektryczne w obiektach budowlanych.*
- 5. PN-IEC 60364-5-523 Instalacje elektryczne w obiektach budowlanych - Dobór i montaż wyposażenia elektrycznego - Obciążalność prądowa długotrwałą przewodów.*
- 6. PN-IEC 60364-4-41 Ochrona dla zapewnienia bezpieczeństwa. Ochrona przeciwporażeniowa.*
- 7. PN-IEC 60364-4-43 Ochrona przed prądem przetężeniowym.*
- 8. PN-90/E-06401/02 Elektroenergetyczne i sygnalizacyjne linie kablowe. Osprzęt do kabli o napięciu znamionowym nieprzekraczającym 30 kV. Połączenia i zakończenia żył.*
- 9. BN-85/3081-01-03 Wytyczne przeprowadzania po montażowych badań odbiorczych.*
- 10. Przepisy budowy urządzeń elektroenergetycznych. Instytut Energetyki 1988 r.*
- 11. Instrukcja badań odbiorczych urządzeń elektrycznych- MGIE 1982 r.*
- 12. Zarządzenie Dyrektora PCBiC z dnia 20.05.1994 - W sprawie wykazu wyrobów podlegających obowiązkowemu zgłaszaniu do certyfikatu na znak bezpieczeństwa.*